

A009P3NM

Porte-vélo 3 vélos suspendus sur attelage

3-cycles tow-bar mounting cycle carrier

∅ maxi de cadre 70 mm
(220 mm de circonférence)

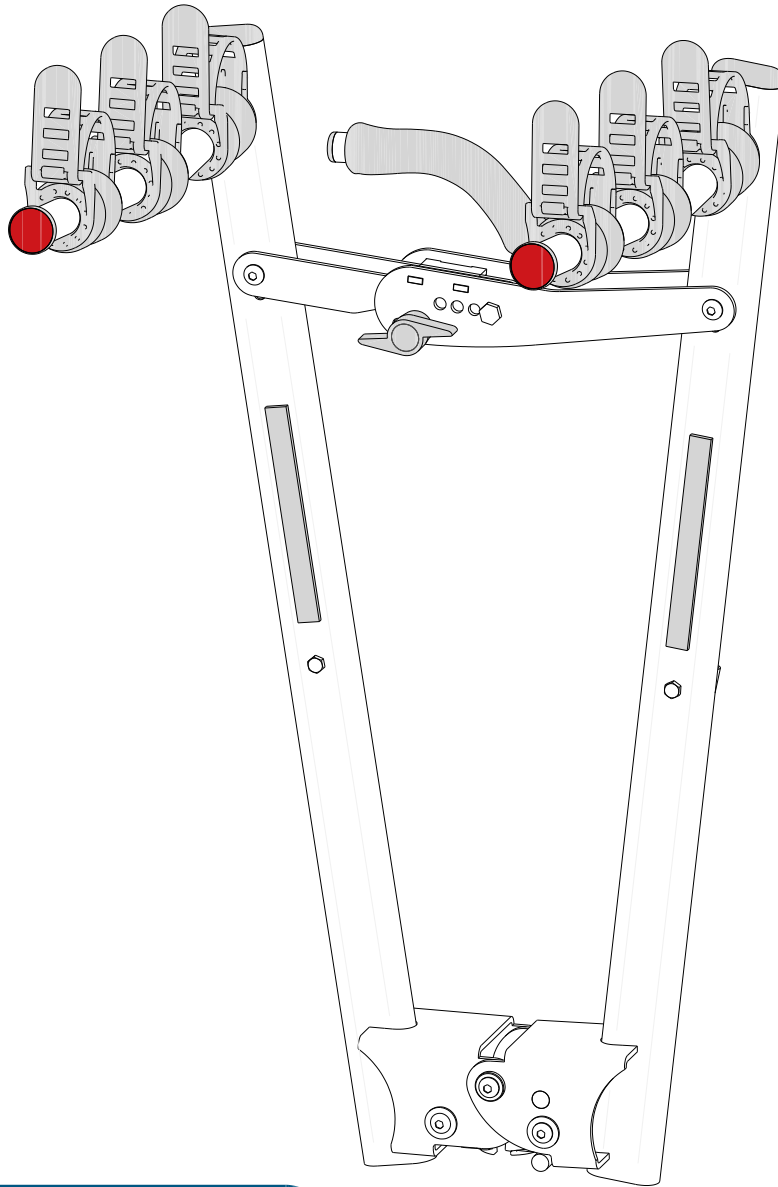
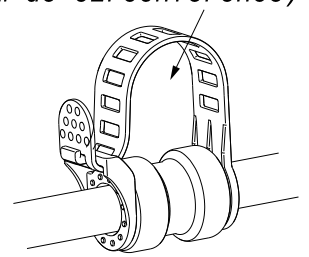

15 kg maxi



**S = 55 kg
mini**



Recommandations importantes



Lire impérativement avant toute utilisation

Vous venez d'acquérir un porte vélos MOTTEZ, produit conçu, et fabriqué en France.
Nous vous remercions pour ce choix qui, nous l'espérons, vous apportera entière satisfaction.

Une mauvaise installation, une mauvaise utilisation peuvent avoir des conséquences dangereuses pour vous et les autres usagers de la route. Cette liste n'est pas limitative et ne vous dispense pas de respecter les règles élémentaires de prudence et de bon sens.

- Ce porte-vélos est conçu pour des vélos de type VTT, VTC, BMX, vélo de course, vélo de ville, vélo fitness, vélo outdoor, pour homme, femme, enfant. **(STRICTEMENT INTERDIT POUR VELOS ELECTRIQUES)**
 - **Masse à vide du porte-bicyclettes arrière 8 kg / Charge maximale du porte-bicyclettes arrière : 45 kg / 3 vélos (3x15kg)**
Le poids de chaque vélo ne doit pas dépasser 15kg maxi.
 - **Toujours vérifier la charge maximale admissible sur l'attelage (55 kg minimum).**
 - La charge doit être correctement répartie sur le porte-bicyclettes arrière et le centre de gravité de charge gardé aussi bas que possible, sans toutefois risquer de rentrer en contact avec le sol, en particulier lors de franchissement d'obstacles (dos d'âne)..
 - Des charges débordant les extrémités du porte-bicyclettes arrière doivent remplir les prescriptions de la réglementation en vigueur, et doivent être convenablement fixées.
 - Les bicyclettes doivent être convenablement fixées à l'aide des sangles appropriées ou des dispositifs de serrage et de fermeture semblables.
 - La fixation du chargement et le serrage des fixations du dispositif de porte-bicyclettes arrière doit être vérifié après chargement et régulièrement pendant tout le voyage.
 - Maintenir et employer un produit en bon état.
 - Il est recommandé de retirer le dispositif porte-bicyclette arrière après utilisation.
 - Il est nécessaire de serrer correctement les dispositifs de fixation et de les vérifier régulièrement pendant le trajet.
 - Il est important de fixer correctement et sûrement la charge.
 - Il est important d'entretenir correctement le dispositif porte-bicyclettes arrière.
 - Conserver les instructions pour s'y référer dans le futur et s'assurer que n'importe quel autre utilisateur du porte-bicyclettes arrière en connaisse le contenu.
 - Il est important de reproduire l'éclairage et les dispositifs de signalisation. La plaque minéralogique et les feux doivent rester visibles.
- Assurez-vous de la conformité de votre plaque.
- Le porte vélos ne doit pas être utilisé pour des transports autres que les bicyclettes.
 - Il est impératif d'ôter les accessoires ou dispositifs des vélos susceptibles de se détacher, tels bidon, éclairage, pompe, compteur, ...
 - Employer des sangles en parfait état.
 - Il appartient à l'utilisateur de se conformer aux normes applicables dans chaque pays de circulation concernant le chargement : respect de la largeur, de la longueur du dispositif.
 - Veiller à ne pas mettre les pneus des vélos trop proche de la sortie d'échappement, l'évacuation des gaz chauds pouvant les endommager.
 - Fixer impérativement les vélos sur l'armature du porte vélos à l'aide de sangles.
 - Vérifier qu'aucune partie métallique du dispositif ne puisse entrer en contact avec la carrosserie, ce qui l'endommagerait.

Adapter sa conduite :

- Le comportement d'un véhicule est affecté par le montage d'un dispositif porte-bicyclettes arrière particulièrement quand il est chargé (sensibilité au vent latéral, comportement en courbe et au freinage). La conduite devrait être adaptée pour tenir compte de ces changements. Il est conseillé de réduire la vitesse, particulièrement en virage et de tenir compte de l'augmentation des distances de freinage.
- Le véhicule est plus long et large, en tenir compte lors de manoeuvres.
- Adapter sa vitesse est indispensable (110 km/h max).
- Ne pas utiliser en tout-terrain.

Seule votre responsabilité serait engagée en cas de mauvaise utilisation ou de non respect des consignes.

SAV

Si malgré toutes les précautions prises lors de la conception du produit, vous deviez rencontrer un problème, notre Service Après Vente reste à votre disposition. Du lundi au jeudi : de 8h00 à 17h00 et le vendredi de 8h00 à 15h00



33 (0)3 20 10 90 25



33 (0)3 20 10 37 89



be-sav@mottez.com



<http://www.portevelo-mottez.com>

Outils nécessaires au montage:
(non fournis)

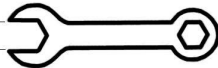
13  x 2

5  x 1

MOTTEZ

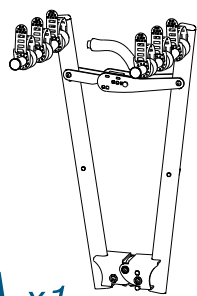

A x1

(VIJ08 60)

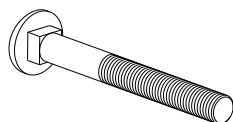

B x1

(VEPA08)

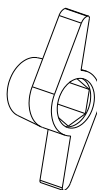

C x1

(VEH08NY)



D x1

(PRA0095)

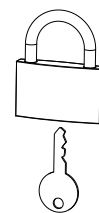

E x1

1

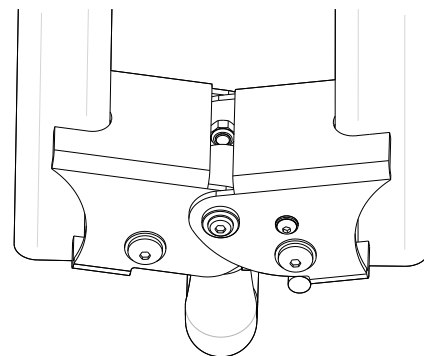
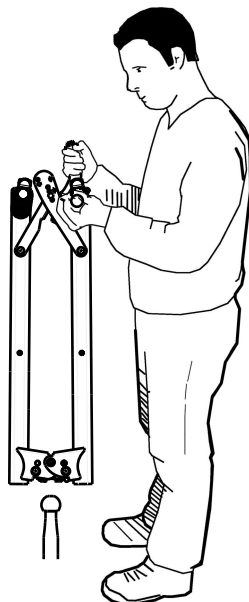
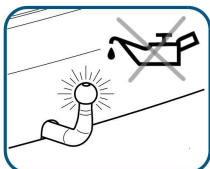
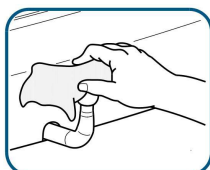

Lors de la première utilisation, il est nécessaire de forcer le verrouillage pour que le porte-vélo se mette en place.

Ne soyez pas surpris s'il faut appuyer fortement !

Effort de serrage = 60 kg

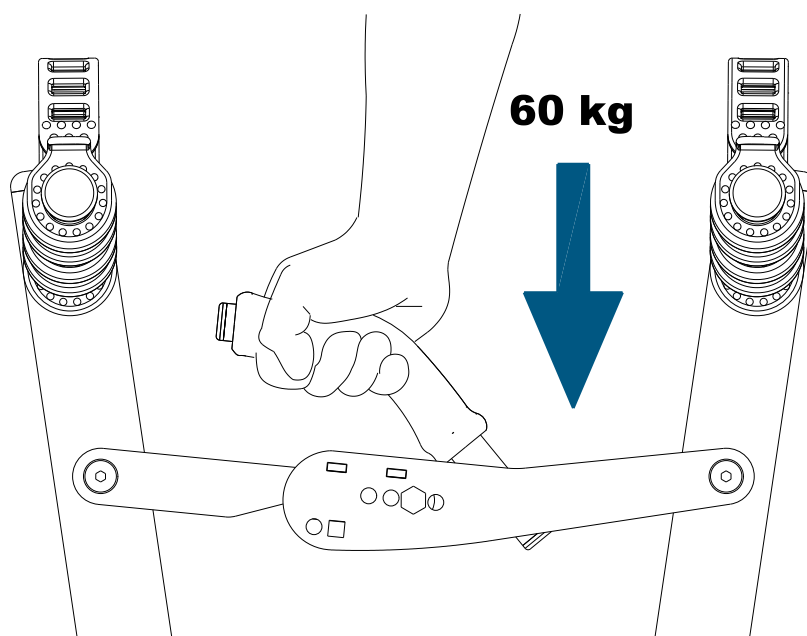

2

Le porte-vélos est pré-réglé en usine.

Il est indispensable d'effectuer l'étape suivante avec précaution pour l'adapter à votre véhicule !

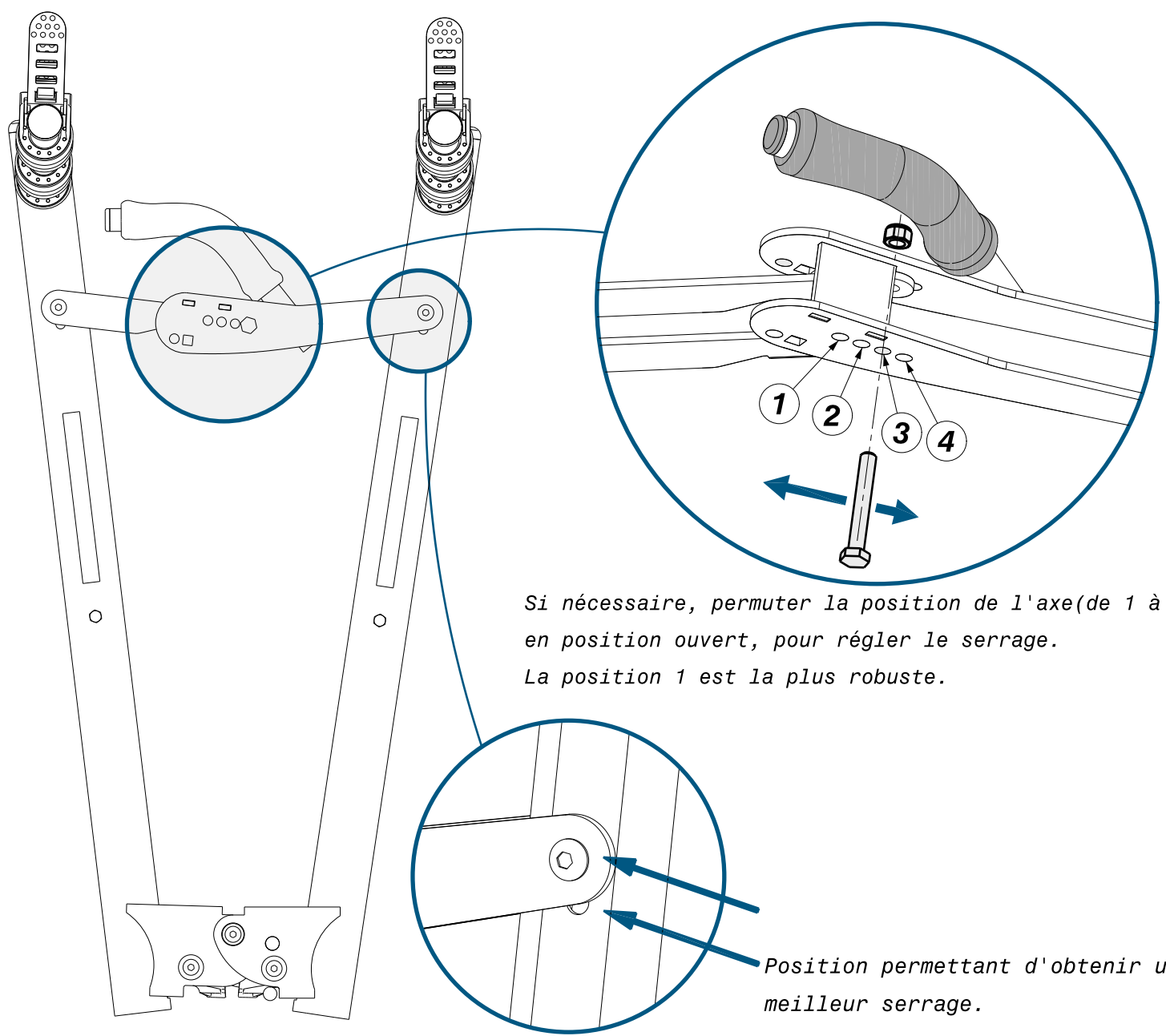

Si nécessaire, permuter la position de l'axe (de 1 à 4) en position ouvert, pour régler le serrage. La position 1 est la plus robuste.

Position permettant d'obtenir un meilleur serrage.

3 VERROUILLAGE

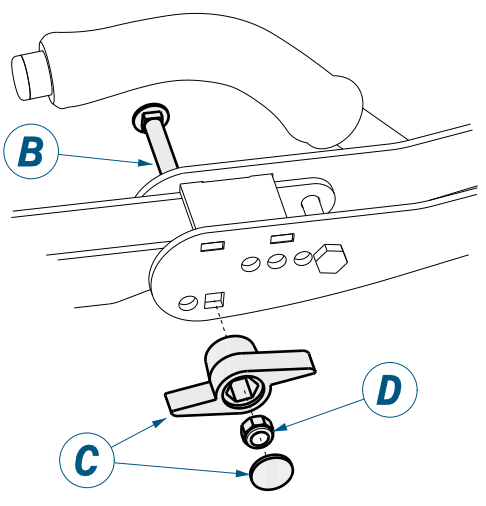

Insérer la vis **B** puis serrer la molette **C**

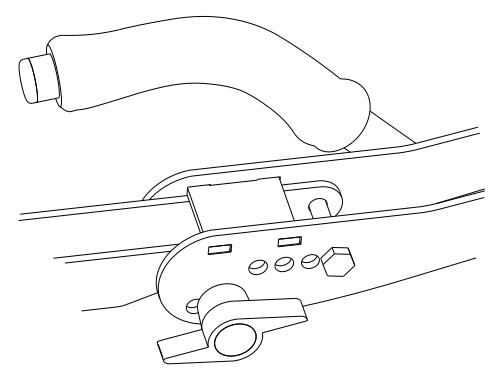

4

- Positionner le premier vélo avec la chaîne côté véhicule.
- Mettre les vélos en quinconce pour ne pas être gêné par les guidons

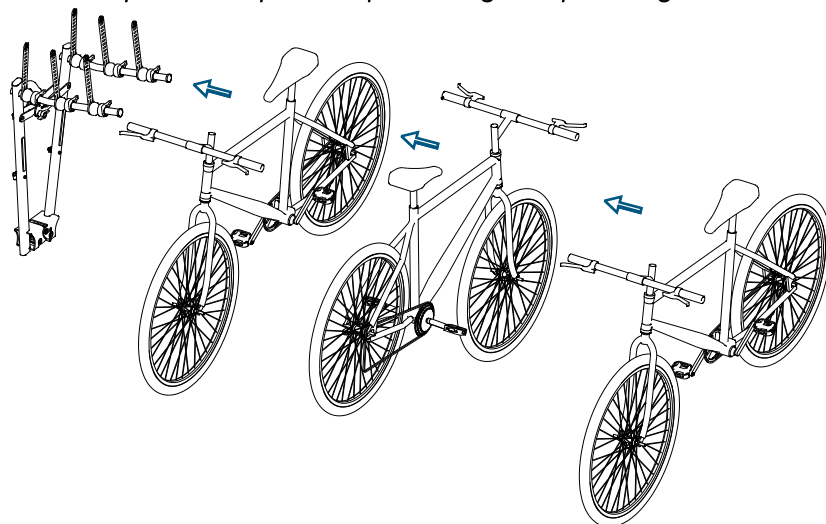
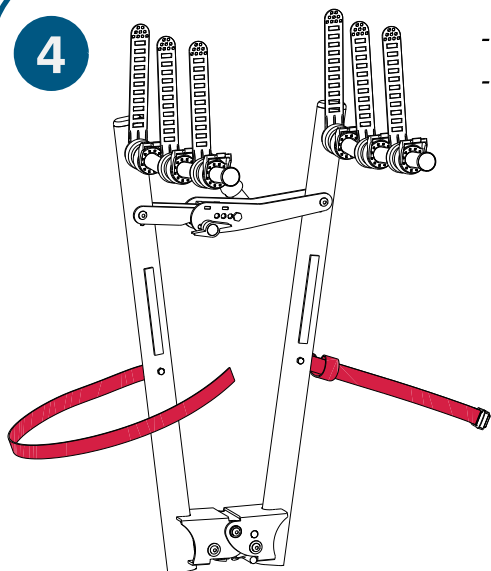

- Les vélos doivent être correctement répartis sur le porte-vélos, de manière compacte et au plus proche du véhicule.

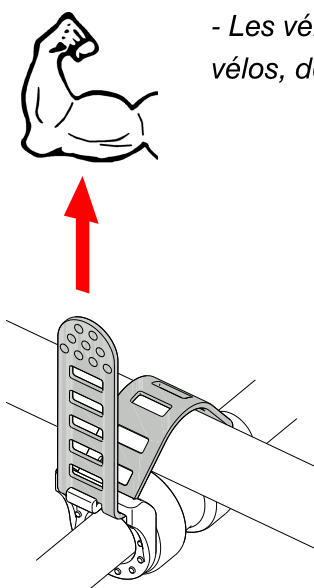
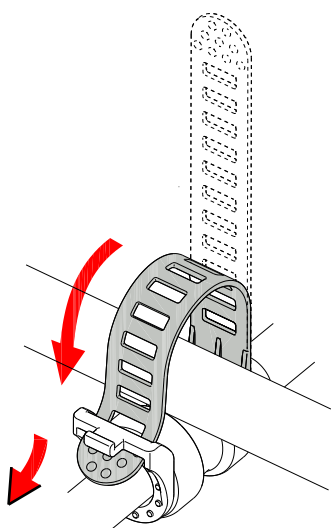

∅ maxi de cadre 70 mm
(220 mm de circonférence)

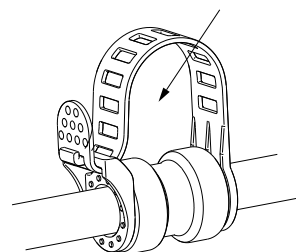

Chargement vélos "dame" et suspendu"

Suivant la spécificité du cadre de votre vélo, il est possible que celui ci ne soit pas positionné horizontalement, mais cela n'enlève en rien l'efficacité de sa fixation.

Exemples:

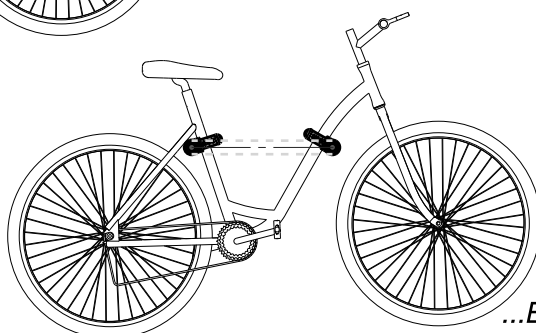
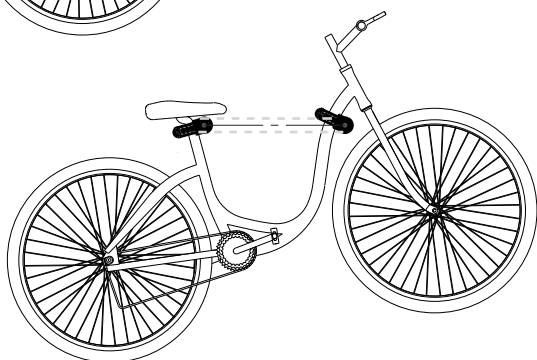
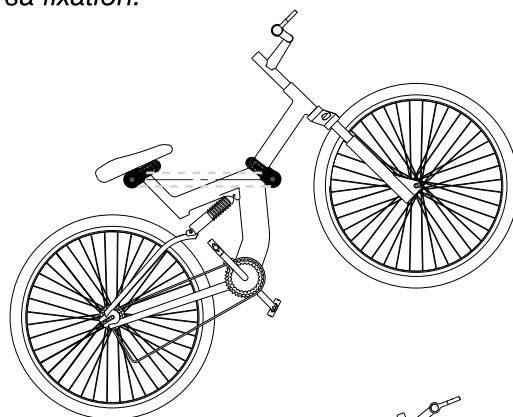
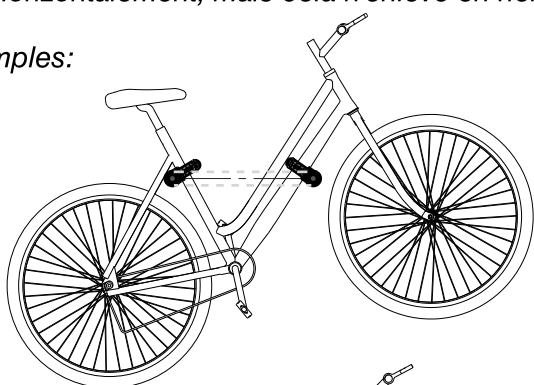

...Etc...

5

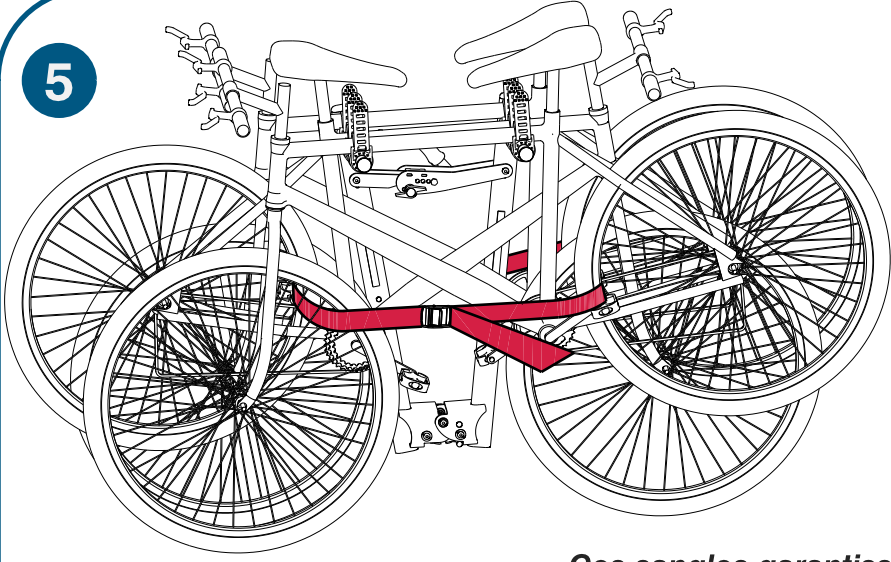

Passer les sangles de serrage à travers les roues et attraper les fourches avant des vélos, elles empêchent la perte des vélos et assurent le maintien ferme des vélos sur l'armature.

Ne pas laisser « flotter » les sangles au vent, utiliser un élastique.

Ces sangles garantissent le maintien des vélos.

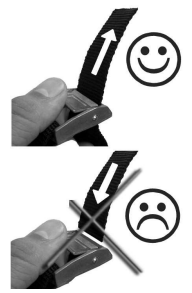

6

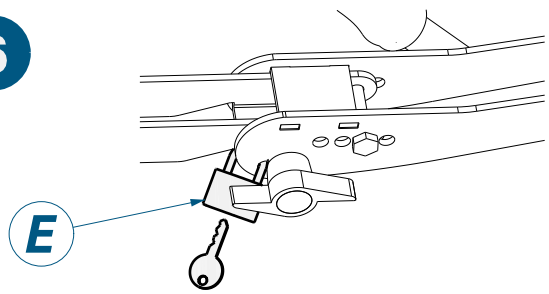

Mettre le cadenas (E) afin de sécuriser votre produit.

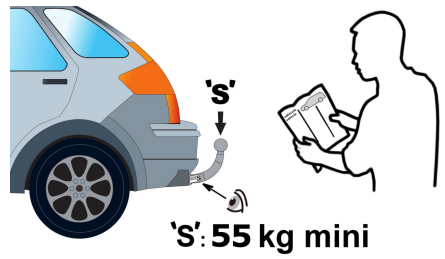
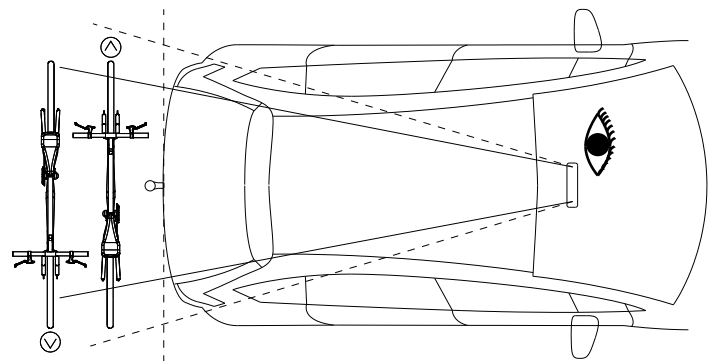

Toujours vérifier la charge admissible sur l'attelage avant d'installer le porte vélos (S=55 kg minimum)

'S': 55 kg mini

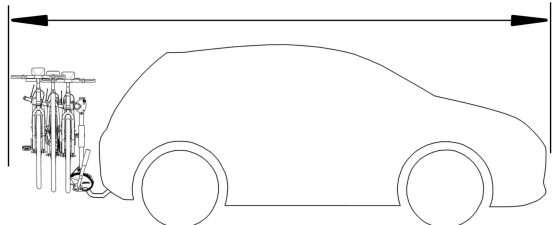

Tools required (not supplied) for assembly



x 2



x 1

www.portevelo-mottez.com

Important information / Must be read before use

Thank you for choosing MOTTEZ cycle carrier, a product designed and manufactured in France, Erquinghem-lys (59). We hope you will be satisfied with it.

It is essential that you read these instructions before use.

- Incorrect installation or use can result in danger for you and others for which you may be held liable.
- For the safety of you and other users and to limit your liability, read the instructions carefully; they are not meant to be exhaustive and do not absolve you from your duty to respect basic common sense rules.
- This cycle carrier is designed for all types of bikes except for electric bikes.
- **Carrier weight 8 kg / Maximum permitted load on cycle carrier is 45 kg / 3 bicycles. (3x15 kg)**
- Always check the maximum static load S permissible on the tow bar. **(55 kg)**
- The bicycles must be distributed correctly on the cycle carrier and as close to the vehicle as possible. The centre of gravity of the assembly must be as low as possible, without the bicycle being able to touch the ground when passing over an obstacle (speed bumps, etc.).
- Loads sticking out beyond the cycle carrier must comply with the current regulations, and must be appropriately fixed. It is the user's responsibility to comply with the standards applying in each country where the carrier is used.
- Bicycle must be suitably fixed using the suitable straps and the red securing strap.
- It is recommended that you remove the cycle carrier after use in order not to inconvenience pedestrians or other motorists.
- Every time the cycle carrier is used, check before departure and regularly during the journey that everything is firmly secured (screws, knobs, straps, etc.).
- The fixings for the bicycles and the cycle carrier must be checked after fitting and regularly during the journey. Re-tighten if necessary.
- Check that bicycle components are properly secured (wheels, saddle, etc.). You must also remove detachable accessories from bicycles (drinks bottle, removable lights, pump, etc.).
- Keep and maintain the cycle carrier in good condition, store it suitably, rolling up the straps.
- Keep these instructions in your vehicle and ensure that they are read by any person who uses this cycle carrier or drives the vehicle while it is fitted.
- The number plate, lights and indicators must remain visible. If they are partially obscured, a lighting board must be fitted. Your number plate must comply with the Highway Code.
- The cycle carrier may only be used for transporting bicycles.
- Look after the straps and only use them if they are in a perfect condition.
- Ensure that cycle tyres are not too close to the vehicle exhaust, hot gases could damage them.
- Ensure that none of the unit's metal parts come into contact with the vehicle's bodywork, as they could damage it.

Adapt your driving:

- Your vehicle is now longer and wider, take this into account when manoeuvring.
- Reduce your speed (110 km/h maximum), especially when turning or passing obstacles and be aware of increased braking distances. Take also into account the increased sensitivity to lateral wind.
- Do not use the cycle carrier on bumpy terrain: excessive shaking could damage your cycle carrier and your vehicle.

YOU ALONE ARE RESPONSIBLE FOR INCORRECT USE OR FAILURE TO FOLLOW INSTRUCTIONS.

This product has been carefully designed and manufactured. However, if you have a problem, please contact our customer service.

Available Monday to Friday: from 8.00am to 5.00pm.

1 When fitting it for the first time, you must feel some resistance to ensure optimum tightening. Clamping force = 60kg

2 The cycle carrier is factory pre-adjusted. You MUST carefully carry out the following step to adjust it to your vehicle.
If necessary, change the position of pin (between 1 and 4), while in the open position, to adjust the tightening. Position 1 is the tightest.
This position will allow a better tightening on the tow ball

3 Insert screw B and then tighten wing nut C.

4 Position the first bicycle with the chain facing towards the vehicle.
Fit the bicycles alternately facing in the opposite direction, so that the handlebars do not damage each other.
The bicycles must be distributed correctly on the cycle carrier, and as close to the vehicle as possible.
"Step through" and "suspension" frames:
Some bike frames may not fit horizontally on the carrier but this in no way affects the effectiveness of the fixing. You may use false cross bars to better position the bike on the carrier.

5 It is essential to pass the bike securing straps through all the wheels and around the front forks, they ensure that the bicycles are secured firmly on the carrier.
Do not allow the straps to flap in the wind. Roll them up and tighten with a rubber band.
This straps ensures that the cycles are held firmly.

6 Lock your carrier with the padlock (E).

Always check the coupling load capacity before fitting the bike carrier (55 kg)

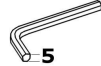

Wichtige Hinweise / Bitte vor dem Gebrauch aufmerksam durchlesen

Sie haben gerade einen MOTTEZ-Fahrradträger, ein in Frankreich konzipiertes und hergestelltes Produkt, erworben. Wir danken Ihnen für diese Wahl, die, so hoffen wir, Sie voll zufrieden stellen wird.

Nachfolgende einige unerlässliche Empfehlungen, um Ihren Fahrradträger unter besten Bedingungen montieren und gebrauchen zu können. Schlechte Montage und schlechter Gebrauch können gefährliche Folgen für Sie und die anderen Straßenbenutzer haben. Diese Liste ist nicht erschöpfend und hebt Sie nicht der Pflicht, grundlegende Regeln der Vorsicht und des gesunden Menschenverstands zu beachten.

- Dieser Fahrradträger ist konzipiert für Fahrräder vom Typ Berg-, Hybrid-, Gelände-, Renn-, Stadt-, Fitness- oder Outdoor-Rad für Männer, Frauen und Kinder. (ausschließlich für elektrische Fahrräder verboten)

- **Leermasse des Heckfahrradträgers: 8 kg / Maximaltraglast: 45 kg / 3 Fahrrad. (3x15kg)**

- **Immer die maximal zulässige statische Stützlast S der Anhängerkupplung prüfen (55 kg)**

- Die Last muss korrekt über den Heckfahrradträger verteilt werden und der Lastschwerpunkt so tief wie möglich liegen, ohne jedoch ein Bodenkontaktrisiko zu laufen, insbesondere beim Antreffen von Straßenebenenheiten (Querrinnen usw.).

- Lasten, die über die äußersten Enden des Fahrradträgers hinausragen, müssen die geltenden Straßenverkehrsvorschriften erfüllen und ordentlich befestigt werden.

- Die Räder müssen mit 6 Rahmenhaltern und dem roten Gurt für Kompletterspannung korrekt befestigt werden.

- Die Befestigung der Ladung und das Spannen der Haltevorrichtungen des Heckfahrradträgers muss nach Beladen und während der gesamten Reise überprüft werden.

- Abbau des hinteren Fahrradträgers nach Gebrauch wird empfohlen.

- Wichtig ist, die Haltevorrichtungen korrekt zu spannen und während der Reise regelmäßig zu überprüfen.

- Wichtig ist, die Last korrekt und sicher zu befestigen.

- Wichtig ist, den Heckfahrradträger korrekt zu warten.

- Gebrauchsanweisung für zukünftiges Nachschlagen aufbewahren und sich vergewissern, dass jeder andere Benutzer des Heckfahrradträgers den Inhalt kennt.

- Wichtig ist, Beleuchtung und Beschilderung nachzubilden. Rücklichter und

Fahrzeugkennzeichen müssen sichtbar bleiben. Vergewissern Sie sich über die Konformität des Kennzeichenschildes.

- Fahrradträger darf nur für den Transport von Fahrrädern benutzt werden.

- Dringender erforderlich ist, Fahrradzubehör und Vorrichtungen wie Trinkflasche, Beleuchtung, Luftpumpe, Zähler usw. abzumontieren.

- Gurten in gutem Zustand halten.

- Es obliegt dem Benutzer, sich im jeweiligen Land nach den auf die Ladung anwendbaren

Straßenverkehrsvorschriften zu richten: Beachtung von Breite und Länge.

- Achten Sie darauf, die Fahrradreifen nicht zu dicht am Auspuff zu platzieren, die heißen Abgase können sie beschädigen.

- Überprüfen Sie, dass kein Metallteil der Vorrichtung die Karosserie berühren kann, die sonst Schaden erleidet.

Fahrweise anpassen:

- Das Verhalten eines Fahrzeugs wird von der Montage eines Heckfahrradträgers insbesondere dann beeinflusst, wenn er beladen ist (Seitenwindempfindlichkeit,

Kurven- und Bremsverhalten). Die Fahrweise sollte unter Berücksichtigung dieser Einflussgrößen angepasst werden.

Es wird geraten, die Geschwindigkeit zu vermindern, besonders in Kurven, und den

verlängerten Bremsweg in Kalküle einzubeziehen.

- Das Fahrzeug ist länger und breiter, bitte bei Fahrmanövern berücksichtigen.

- Geschwindigkeitsanpassung ist unabdingbar (maximal 110 km/h).

- Nicht an Geländewagen einsetzen

Bei Missbrauch und Nichtbeachtung der Weisungen sind Sie allein für die Folgen verantwortlich.

Sollten trotz aller bei der Konzeption getroffenen Bemühungen Probleme bei der Nutzung des Produkts auftreten, steht Ihnen unser Kundendienst gerne zur Verfügung.

Erreichbar vom Montag bis Freitag : 8 Uhr bis 17 Uhr.

1 Bei der ersten Montage des Fahrradträgers auf Ihrer Kupplung ist die Verriegelung ein bisschen stark, es ist normal. Schließkraft = 60kg

2 Der Fahrradträger ist voreingestellt in unserer Fabrik, Sie müssen dann unbedingt folgende Etappe vorsichtig folgen, um den Fahrradträger an Ihren Wagen anzupassen.
Falls nötig, die Position des Stiftes (von 1 bis 4) in Stellung „offen“ ändern, um die Befestigung einzustellen. Position 1 ist die belastbarste.

3 Die Schraube B einführen, anschließend die Spannvorrichtung C anziehen.

4 Nachtrag: „Damenräder“ und „hängend“
Je nach Rahmen kann ein Fahrrad eventuell nicht waagrecht positioniert sein. Dies beeinträchtigt jedoch keinesfalls die Stabilität der Befestigung.
- Erstes Fahrrad mit Tretkurbel auf zum Fahrzeug hingewandter Seite positionieren.
- Fahrräder gegenseitig versetzt anordnen, um nicht durch die Lenker gestört zu werden.
- Fahrräder müssen auf dem Träger korrekt verteilt werden, in kompakter Weise und so nah wie möglich am Fahrzeug.

5 Führen Sie die Kompletterspannung durch die Räder, es garantiert den festen Halt der Räder.
Die Gurte zusammenfalten, damit sie nicht in der Luft wehen und die Nutzung des Fahrradträgers behindern
Dieser Gurt garantiert den festen Halt der Räder.

6 Vorhängeschloss (E) zur Sicherung gegen Diebstahl anbringen.

Vor der Montage des Fahrradträgers immer die Tragfähigkeit der Kupplung prüfen (55 kg)



x 2



x 1

Recomendaciones importantes / Leer obligatoriamente antes de usar

Acaba de adquirir un portabicicletas MOTTEZ, producto concebido y fabricado en Francia. Le agradecemos esta elección y esperamos que sea completamente de su agrado.

A continuación encontrará algunas recomendaciones indispensables para montar y utilizar el portabicicletas en las mejores condiciones.

Una mala instalación o utilización pueden tener consecuencias peligrosas para usted y los demás usuarios de la carretera. Esta lista no es limitativa y no le exime de respetar las reglas elementales de prudencia y sentido común.

- Este portabicicletas se ha concebido para bicicletas de tipo VTT, VTC, BMX, bicicleta de carrera, bicicleta de ciudad, bicicleta de fitness, bicicleta de montaña, para hombres, mujeres y niños.

- **Masa en vacío del portabicicletas trasero 8 kg / Carga máxima del portabicicletas trasero: 45 kg / 3 bicicletas. (3x15kg)**

- **Verificar que la carga total no supere la carga máxima admisible en el enganche. (55kg)**

- La carga debe estar correctamente repartida en el portabicicletas trasero y el centro de gravedad de carga debe mantenerse lo más bajo posible, sin que entre en contacto con el suelo, en particular cuando se franqueen obstáculos (baldosas)...

- Las cargas que sobresalgan por los extremos del portabicicletas trasero deben cumplir las prescripciones del reglamento vigente y deben estar convenientemente sujetas.

- Las bicicletas deben estar convenientemente sujetas con correas apropiadas o dispositivos de ajuste y de cierre similares.

- La sujeción de la carga y el ajuste de fijaciones del dispositivo de portabicicletas trasero deben verificarse después de la carga y con regularidad durante todo el viaje.

- Mantener y emplear un producto en buen estado.

- Se recomienda retirar el dispositivo portabicicletas trasero después de usarlo.

- Es necesario ajustar correctamente los dispositivos de fijación y verificarlos con regularidad durante el trayecto.

- Es importante fijar la carga correctamente y con seguridad.

- Es importante realizar un correcto mantenimiento del dispositivo portabicicletas trasero.

- Conservar las instrucciones para futuras consultas y asegurarse de que cualquier otro usuario del portabicicletas conozca su contenido.

- Es importante reproducir la iluminación y los dispositivos de señalización. La placa de matrícula y las luces deben permanecer visibles. Asegúrese de que la placa sea conforme.

- El portabicicletas sólo debe utilizarse para transportar bicicletas.

- Es imperativo retirar los accesorios o dispositivos de las bicicletas, como cantimploras, luces, bombas, cuentakilómetros...

- Emplear correas que estén en perfecto estado.

- Es responsabilidad del usuario cumplir las normas de circulación aplicables en cada país en relación con la carga: respeto de la anchura y la longitud del dispositivo.

- No colocar los neumáticos de las bicicletas demasiado cerca de la salida de escape, la evacuación de gases calientes podría estropearlos.

- Fijar imperativamente las bicicletas sobre la base del portabicicletas con ayuda de las correas.

- Verificar que ninguna parte metálica del dispositivo entre en contacto con la carrocería, ya que esto podría estropearla.

Adaptar la conducción:

- El comportamiento de un vehículo se ve afectado por el montaje de un dispositivo portabicicletas trasero, en particular cuando está cargado (sensibilidad al viento lateral, comportamiento en las curvas y los frenados). La conducción deberá adaptarse para tener en cuenta estos cambios. Se aconseja reducir la velocidad, en concreto en los virajes, así como tener en cuenta el aumento de las distancias de seguridad de frenado.

- El vehículo es más largo y ancho, se deberá tener esto en cuenta al realizar las maniobras.

- Es indispensable adaptar la velocidad (110 km/h máx.).

El usuario será el único responsable en caso de que no se respeten las consignas o no se haga buen uso de ellas.

Si a pesar de todas las precauciones tomadas durante el diseño del producto, observa algún problema, nuestro Servicio Postventa está a su disposición.

Atención telefónica de lunes a viernes : de 8h a 17h.

1

Durante la primera utilización, es necesario forzar la cerradura para los cierres de bastidor de bicicleta en su lugar.

No se sorprenda si dependemos mucho! Fuerza de sujeción= 60kg

2

El portabicicletas viene preajustado de fábrica. Será imprescindible seguir las siguientes etapas con precaución para adaptarlo a su vehículo!

En caso necesario, cambiar la posición del eje (de 1 a 4), en posición "abierto", para regular el ajuste. La posición 1 es la más fuerte.

3

Introducir el tornillo B, y apretar la ruedecilla C.

4

Bicicletas «dama» y «suspensión»

Es posible que, por las características del cuadro de su bicicleta, ésta no se pueda posicionar horizontalmente en el portabicicletas, pero esto no reduce en absoluto la eficacia de su fijación. Colocar la primera bicicleta con el plato hacia el vehículo.

Colocar las bicicletas en filas paralelas en sentidos opuestos para que los manillares no molesten. Las bicicletas deben estar correctamente repartidas por el portabicicletas, de manera compacta y lo más cerca posible del vehículo.

5

Pasar las correas de ajuste a través de las ruedas, de manera que se impida la pérdida de bicicletas y se asegure el mantenimiento firme de las bicicletas sobre la base. No dejar "flotar" las correas al viento, utilizar un elástico.

Esta correa garantiza la sujeción de las bicicletas.

6

Poner el candado (E) para asegurar el producto.

Verifique siempre la carga admitida en el enganche antes de instalar el portabicicis (55 kg)

Ferramentas necessárias para a montagem
(não fornecidas)



x 2



x 1

www.portavelo-mottez.com

Recomendações importantes / Ler imperativamente antes de qualquer utilização

Acabou de adquirir um porta-bicicletas MOTTEZ, um produto concebido e fabricado em França. Agradecemos a sua escolha, esperando que esta lhe trará inteira satisfação.

Eis algumas recomendações indispensáveis para montar e utilizar o seu porta-bicicletas dentro das melhores condições. Uma instalação incorrecta, uma utilização incorrecta poderão engendrar consequências perigosas para si e para os outros utentes das estradas. Esta lista não é limitativa e não o dispensa de respeitar as regras elementares da prudência e do bom senso.

- Este porta-bicicletas foi concebido para bicicletas do tipo VTT, VTC, BMX, bicicleta de competição, bicicleta urbana, bicicleta fitness, bicicleta outdoor, para homem, mulher e criança.

- **Massa sem carga do porta-bicicletas traseiro 8 kg / Carga máxima do porta-bicicletas traseiro: 45 kg / 3 bicicletas (3x15kg)**

- **Verificar que a carga total não ultrapassa a carga máxima admitida na atrelagem. (55 kg)**

- A carga deve ser correctamente repartida no porta-bicicletas traseiro e o centro de gravidade da carga guardada o mais baixo possível, sem que possa no entanto entrar em contacto com o sol, em especial durante a travessia de obstáculos (lombas).

- As cargas que transbordam das extremidades do porta-bicicletas traseiro devem preencher as prescrições da regulamentação vigente, devendo estar adequadamente fixadas.

- As bicicletas devem estar fixadas de forma adequada com a ajuda de tensores apropriados ou de dispositivos de aperto e de fecho semelhantes.

- A fixação do carregamento e o aperto das fixações do dispositivo de porta-bicicletas traseiro devem ser verificados após o carregamento e de forma regular ao longo de toda a viagem.

- Manter e utilizar um produto em bom estado.

- Recomenda-se que se retire o dispositivo de porta-bicicletas traseiro após a utilização.

- É necessário apertar correctamente os dispositivos de fixação e verificá-los regularmente durante o trajecto.

- É importante fixar de forma correcta e segura a carga.

- É importante manter de forma correcta o dispositivo de porta-bicicletas traseiro.

- Conservar as instruções para futura consulta e certificar-se que qualquer outro utilizador do porta-bicicletas traseiro conhece o conteúdo.

- É importante reproduzir a iluminação e os dispositivos de sinalização. A matrícula e os faróis devem permanecer visíveis. Assegure-se da conformidade da sua matrícula.

- O porta-bicicletas só deve ser utilizado para transportar bicicletas.

- É obrigatório retirar os acessórios ou dispositivos das bicicletas tais como, bidão, iluminação, bomba, contador, ..

- Utilizar tensores em perfeito estado.

- Cabe ao utilizador conformar-se com as normas aplicáveis em cada país de circulação relativas ao carregamento: respeito da largura, do comprimento do dispositivo.

- Assegurar-se que os pneus das bicicletas não foram colocados perto demais do tubo de escape, a evacuação dos gases quentes poderia danificá-los.

- Fixar obrigatoriamente as bicicletas à armação do porta-bicicletas com a ajuda de tensores.

- Verificar que nenhuma das partes metálicas do dispositivo entre em contacto com a carroçaria, o que poderia danificá-la.

Adaptar a sua condução:

- O comportamento de um veículo é afectado pela montagem de um dispositivo de porta-bicicletas traseiro em especial quando este está carregado (sensibilidade ao vento lateral, comportamento em curva e travagem). A condução deverá ser adaptada para ter em conta estas alterações. Aconselha-se a redução da velocidade, em especial nas curvas e de ter em conta o aumento das distâncias de travagem.

- O veículo é maior e mais largo, ter em conta durante as manobras.

- Adaptar a sua velocidade é indispensável (110 km/h máx).

Será o único responsável em caso de utilização incorrecta ou de desrespeito das instruções.

Se, apesar de todas as precauções tomadas aquando da concepção do produto, encontrar um problema, o nosso serviço pós-venda está à sua disposição.

Atenção telefonica de segunda-feria a sexta-feira : de 8h à 17h.

1 Durante a primeira utilização, é necessário forçar o bloqueio para os snaps bicicletário no lugar. Não fique surpreso se nós dependem fortemente! Força de aperto= 60kg

2 O porta-bicicletas está pré-ajustado na fábrica. E indispensável efectuar as etapas seguintes com precaução para o adaptar ao seu veículo!
Se necessário, permutar a posição do eixo (de 1 a 4), em posição "aberto", para ajustar o aperto. A posição 1 é a mais robusta.



3 Inserir os parafusos B e apertar a moleta C.

4 Bicicletas "de senhora" e "de quadro suspenso"
Segundo a especificidade do quadro da bicicleta, é possível que este não fique posicionado horizontalmente, mas isso não prejudica a eficácia da sua fixação.
- Posicionar a primeira bicicleta com a pedaleira do lado do veículo.
- Colocar as bicicletas paralelamente e em sentidos opostos para não ser incomodado pelos guidadores
- As bicicletas devem ser correctamente repartidas no porta-bicicletas, de maneira compacta e o mais perto possível do veículo.

5 Passar os tensores de aperto através das rodas, o que impedirá a perda das bicicletas e assegurará a conservação firme das bicicletas na armação. Não deixar « abanar » os tensores ao vento, utilizar um elástico. Este tensor garante a segurança das bicicletas.

6 Colocar o cadeado (E) para colocar o produto em segurança.

Verificar sempre a carga admissível no engate antes de instalar o porta-bicicletas (55 kg)

attrezzi necessari per il montaggio (non forniti)  x 2  x 1

www.portavelo-mottez.com

Raccomandazioni importanti / Da leggere obbligatoriamente prima di qualsiasi utilizzo

Vi ringraziamo per aver acquistato un portabici MOTTEZ, prodotto interamente concepito e fabbricato in Francia e auspichiamo che il prodotto acquistato sia di vostro gradimento. Ecco alcune raccomandazioni indispensabili che vi consentiranno di montare e utilizzare il vostro portabici in condizioni ottimali. L'eventuale installazione o utilizzo improprio può appresentare un rischio per l'acquirente e per gli altri utenti della strada. Questo non è un elenco esaustivo e non dispensa l'acquirente dal rispetto delle regole fondamentali dettate dalla prudenza e dal buon senso.

- Questo portabici è stato appositamente realizzato per il trasporto di mountain-bike, bici "ibride", BMX, bici da corsa, city-bike, cyclette, bici per il tempo libero, da donna, uomo, bambino. **(severamente vietato per le bici elettriche)**

- Peso a vuoto del portabici posteriore: 8 Kg. / **Carico massimo del portabici posteriore: 45 Kg / 3 biciclette. (3x15kg)**

- **Verificare che il carico totale non ecceda il carico massimo ammissibile sul gancio di traino (55 kg).**

- Il carico deve essere correttamente ripartito sul portabici posteriore, mentre il centro di gravità deve essere conservato più basso possibile, senza rischiare un eventuale contatto con il suolo, specie in caso di superamento di ostacoli stradali (dossi)..

- Gli eventuali carichi che fuoriescano dalle estremità del portabici posteriore dovranno soddisfare le prescrizioni fissate dalla regolamentazione vigente e dovranno essere opportunamente fissati.

- Le stesse biciclette dovranno essere opportunamente fissate per mezzo di cinghie idonee o di dispositivi di serraggio e di analoghi sistemi di bloccaggio.

- Il fissaggio del carico e il serraggio dei sistemi di bloccaggio del portabici posteriore dovranno essere oggetto di attenta verifica sia una volta collocato il carico sia regolarmente durante il viaggio.

- Utilizzare e conservare il prodotto in buono stato.

- Si raccomanda di smontare il dispositivo portabici posteriore dopo l'uso.

- Serrare correttamente i sistemi di bloccaggio e verificarli regolarmente durante il tragitto.

- Fissare correttamente e saldamente il carico.

- Procedere ad adeguata manutenzione del dispositivo portabici posteriore.

- Conservare le istruzioni per eventuale consultazione futura e assicurarsi che gli ulteriori utenti del portabici posteriore siano a conoscenza del suo contenuto.

- Provvedere all'illuminazione ed ai dispositivi di segnalazione. La targa dell'automobile e i fanali devono risultare sempre visibili. Assicurarsi che la targa risulti conforme ai requisiti imposti.

- Non utilizzare il portabici per il trasporto di altri articoli.

- Smontare tutti gli accessori o i dispositivi installati sulle biciclette, come borracce, luci, pompa, contachilometri..

- Utilizzare cinghie in perfette condizioni.

- Spetta all'utente conformarsi alle norme vigenti presso ciascun paese nel quale circoli, in materia di carico: rispetto della larghezza e della lunghezza del dispositivo.

- Prestare particolare attenzione a non posizionare gli pneumatici delle biciclette nelle immediate vicinanze del tubo di scappamento, per evitare eventuali danni dovuti ai gas caldi provenienti dalla marmitta.

- Fissare le biciclette sulla struttura del portabici, utilizzando le apposite cinghie.

- Verificare che nessuna parte in metallo del dispositivo venga a contatto con la carrozzeria per prevenire eventuali danni. Adeguamento della marcia:

- Il comportamento del veicolo è influenzato dal montaggio di un dispositivo portabici posteriore, specialmente se quest'ultimo è carico (sensibilità alle raffiche di vento laterali, comportamento in curva e in frenata). La marcia dovrà pertanto prendere in considerazione tali cambiamenti.

Si consiglia di limitare la velocità, specie in curva, e di prendere in considerazione l'aumento della distanza di sicurezza per una frenata sicura.

- Con il dispositivo montato, il veicolo risulta più lungo e più largo: tenerne conto durante le manovre.

- È indispensabile adeguare di conseguenza la velocità di marcia (110 Km/h max.).

In caso di utilizzo improprio o di mancata osservanza delle istruzioni fornite, l'utente è il solo responsabile.

Qualora nonostante ogni precauzione presa durante la progettazione del prodotto dovesse verificarsi un problema, il nostro Servizio post-vendita sarà a completa disposizione.

Dal lunedì al giovedì, dalle ore 8:00 alle ore 17:00 e il venerdì, dalle ore 8:00 alle ore 15:00.

1 Durante il primo utilizzo, è necessario forzare il blocco in modo che il portabici si metta in posizione.

Non sorprenderti se devi premere forte ! **Sforzo di serraggio = 60 kg**

2 Il portabici è preimpostato in fabbrica.

È indispensabile fare il passo successivo con cautela per adattarlo al vostro veicolo !

Se necessario, scambiare la posizione dell'asse (da 1 a 4) in posizione "aperta", per regolare la tenuta. La posizione 1 è la più robusta.

Posizione che consente un miglior serraggio.

3 Inserire la vite B e stringere la manopola C.

4 Posizionare la prima bicicletta con la catena lato veicolo.

Mettere le biciclette in una disposizione sfalsata per non essere disturbato dai manubri. Le biciclette devono essere adeguatamente distribuite sul portabici, in modo compatto e vicino al veicolo.

Carico bici "dama" e sospeso"

A seconda della specificità del telaio della vostra bicicletta, è possibile che questo non sia posizionato orizzontalmente, ma ciò non toglie in alcun modo l'efficacia del suo fissaggio.

5 Passare le cinghie di serraggio attraverso le ruote e afferrare le forcelle anteriori delle biciclette, impediscono la perdita delle biciclette e assicurano il mantenimento fermo delle biciclette sulla struttura. Non lasciare « GALLEGGIARE » le cinghie al vento, utilizzare un elastico. Questa cinghia assicura il fissaggio perfetto delle biciclette.

6 Applicare il lucchetto (E) per proteggere il mezzo.

Verificare sempre il carico ammissibile del gancio di traino, prima di procedere con l'installazione del portabici (55 kg)

**x 2****x 1**

Belangrijke aanbevelingen / Lees dit aandachtig door voordat u het rek in gebruik neemt

Maximumcapaciteit van de fietsendrager : **45 kg voor 3 fietsen. (ten strengste verboden voor elektrische fietsen) 3x15kg**

- Wij vestigen uw aandacht op het feit dat een slechte installatie of een slecht gebruik gevaarlijke gevolgen kan hebben voor uzelf en voor anderen en uw verantwoordelijkheid kan inroepen.
 - Voor uw veiligheid en die van anderen en om te vermijden dat uw verantwoordelijkheid ingeroepen zou worden, verzoeken wij u om aandachtig de diverse aanbevelingen door te lezen die we voor u opgesteld hebben om u te helpen; deze aanbevelingen zijn niet beperkend en stellen u er niet van vrij om de elementaire regels van voorzichtigheid en gezond verstand in acht te nemen.
 - Bewaar deze aanbevelingen voor het gebruik in uw wagen en laat ze lezen door elke persoon die deze fietsendrager vermoedelijk zal installeren of die met de wagen zal rijden als de fietsendrager al aangekoppeld is. Ze maken integraal deel uit van de montagehandleiding.
- LADEN VAN DE FIETSEN**
- Behoud en gebruik de riemen en perfecte staat. Gebruik ze niet voor andere doeleinden of met andere spangespelen.
- Controleer of alle delen van de vervoerde fietsen goed gespannen zijn. Accessoires of afneembare uitrustingen moeten van de vervoerde fietsen verwijderd worden (bus, afneembare verlichting, pomp, enz.) om het verlies ervan te vermijden.
 - De capaciteit van de lading achteraan moet nageleefd worden volgens het toegelaten gewicht dat hierboven aangegeven wordt (**55 kg**).
 - De fietsen moeten correct over de fietsendrager verdeeld worden, op een compacte manier en zo dicht mogelijk tegen de wagen. Het zwaartepunt van het geheel moet zich zo laag mogelijk bevinden, zonder dat de fietsen de grond mogen raken bij het nemen van een hindernis (verkeersdrempel,...).
 - De lasten die over de uiteinden van de fietsendrager steken, moeten voldoen aan de geldende reglementeringen en moeten behoorlijk vastgemaakt zijn. Het is aan de gebruiker om de normen na te leven van het land waarin hij rijdt. Bv : In Frankrijk bijvoorbeeld mag de belading in totaal niet breder zijn dan 2,5m.
 - Zorg ervoor dat u de banden van de fietsen niet te dicht bij de uitgang van de uitlaat plaatst. De warme uitlaatgassen zouden de banden kunnen beschadigen.
 - Latte geen riemen "vloten" in de wind.
 - Maak de fietsen steeds vast met behulp van de riemen op het geraamte van uw fietsendrager.
 - Controleer of geen enkel metaal deel van uw fietsendrager in contact kan komen met het koetswerk.
 - De kentekenplaat en de lichten moeten zichtbaar blijven. Indien nodig een volledige signalisatieplaat met lichten installeren. Vergewis u ervan dat uw plaat voldoet aan de wegcode.
 - Het is raadzaam om de fietsendrager na elk gebruik te verwijderen om geen voetganger of een verstoorde automobilist te verrassen.
 - Houd en onderhoud de fietsendrager in goede staat, berg hem behoorlijk op de riemen op.

GEDRAG

- Controleer bij elk gebruik voor de start en geregeld tijdens het traject of alles nog goed vast zit (schroeven en wieljes). De bevestiging indien nodig terug aantrekken.
- OPGELET** : uw wagen is langer en breder. Houd daar rekening mee bij uw manoeuvres.
- Rijd voorzichtig en matig uw snelheid : elke last die achter de wagen vervoerd wordt, beïnvloedt zijn rijgedrag (bochten, zijwind, wegbekleding, achteruitrijden, scherpe bocht, enz.).
- De fietsendrager niet gebruiken op sterk onregelmatige parcours of wegen: de hevige schokken zouden uw fietsendrager en uw wagen kunnen beschadigen (110 km/h max).
- U bent enige verantwoordelijkheid in geval van een verkeerd gebruik of bij veronachtzaming van de instructies.
- Als u ondanks alle voorzorgsmaatregelen die werden voorzien bij het ontwerpen van dit product, toch een probleem zou ondervinden, aarzel dan niet om contact op te nemen met onze dienst Aftersales.
- Van maandag tot donderdag: van 8u00 tot 17u00 en op vrijdag van 8u00 tot 15u00.

1 Tijdens het eerste gebruik is het noodzakelijk om het slot te forceren, zodat de fietsendrager op zijn plaats wordt gezet.

Wees niet verbaasd als je hard moet drukken!

Klemkracht = 60 kg

2 De fietsendrager is in de fabriek ingesteld. Het is essentieel om de volgende stap zorgvuldig uit te voeren om deze aan te passen aan uw voertuig!

Indien nodig de positie van de as wijzigen (van 1 tot 4), in 'open' positie om de bevestiging af te stellen. Positie 1 is de krachtigste.

Positie die een betere aanscherping mogelijk maakt.

3 Schroef B plaatsen en dan wielje C vastdraaien.

4 Plaats de eerste fiets met de ketting aan de voertuigzijde. Verspring de fietsen om geen last te hebben van het stuur. Fietsen moeten goed verdeeld zijn over het fietsenrek, compact en zo dicht mogelijk bij het voertuig. Laden fietsen "dame" en opgehangen". Afhankelijk van de specificiteit van het frame van uw fiets, is het mogelijk dat deze niet horizontaal is geplaatst, maar dit doet niets af aan de effectiviteit van de bevestiging.

5 Door de klembanden door de wielen te halen en de voorvorken van de fietsen te vangen, voorkomen ze het verlies van de fietsen en zorgen ze voor een stevige vasthouden van de fietsen op het frame. Laat de bandjes niet "zweven" in de wind, gebruik een elastiek.

Deze spanbanden garanderen het onderhoud van de fietsen.

6 Plaats het hangslot E om uw product te beveiligen.

De capaciteit van de lading achteraan moet nageleefd worden volgens het toegelaten gewicht dat hierboven aangegeven wordt (**55 kg**).



Ważne zalecenia / Obowiązkowo przeczytać przed jakimkolwiek użyciem

Zakupili Państwo bagażnik na rowery MOTTEZ. Został zaprojektowany i wyprodukowany we Francji.

Dziękujemy Państwu za wybór naszego produktu i mamy nadzieję, że w pełni Państwa zadowolili.

Oto kilka ważnych zaleceń dotyczących montażu i sposobu użytkowania bagażnika na rowery w optymalny sposób.

Zła instalacja lub niewłaściwe użytkowanie mogą być niebezpieczne dla Państwa i innych użytkowników drogi. Lista ta nie jest wyczerpująca i nie zwalnia Państwa z obowiązku przestrzegania podstawowych zasad ostrożności i logiki.

- Bagażnik na rowery jest przeznaczony do rowerów górskich, turystycznych, BMX, wyścigowych, miejskich, fitness i outdoor męskich, damskich i dziecięcych.

- Waga netto tylnego bagażnika na rowery: 8 kg / Maksymalna ładowność tylnego bagażnika na rowery: 45 kg / 3 rowery

(3x15kg)

- Należy sprawdzać, czy ładunek na bagażniku nie przekracza jego dopuszczalnej ładowności. (55kg)

- Ładunek powinien być dobrze rozmieszczony na bagażniku, a środek ciężkości ładunku powinien znajdować się jak najniżej, przy czym nie wolno dopuszczać do kontaktu ładunku z szosą, zwłaszcza przy nierównościach na drodze (np. progi zwalniające).

- Jeśli ładunek wystaje poza krawędzie tylnego bagażnika, powinien spełniać wymogi obowiązujących przepisów i być dobrze przymocowany.

- Rowery należy dobrze przymocować za pomocą odpowiednich pasów lub podobnych systemów mocujących i zamykających.

- Przymocowanie ładunku i dokręcenie zamocowań tylnego bagażnika na rowery należy sprawdzać po załadunku i regularnie w trakcie podróży.

- Wyrób ten należy utrzymywać w dobrym stanie i używać tylko pod warunkiem, że nie jest uszkodzony.

- Zaleca się zdejmowanie tylnego bagażnika na rowery po każdym użyciu.

- Niezbędne jest właściwe dokręcenie mocowań oraz ich regularne sprawdzanie w trakcie podróży.

- Ważne jest, aby dobrze przymocować ładunek.

- Ważne jest, aby utrzymywać tylny bagażnik na rowery w dobrym stanie.

- Należy zachować instrukcję obsługi, aby móc do niej sięgnąć w przyszłości i upewnić się, że każdy inny użytkownik tylnego bagażnika na rowery zapoznał się z jej zawartością.

- Ważne jest, aby odtworzyć układ świateł i sygnalizacji pojazdu po założeniu bagażnika i załadunku. Tablica rejestracyjna i światła muszą być cały czas widoczne. Upewnić się, czy tablica rejestracyjna jest zgodna z obowiązującymi przepisami.

- Nie wolno używać bagażnika na rowery do transportu przedmiotów innych niż rowery.

- Należy obowiązkowo zdemontować akcesoria i elementy wyposażenia rowerów takie jak pojemniki, światła, pompki, liczniki, itd.

- Należy używać pasów w doskonałym stanie.

- Użytkownik ma obowiązek przestrzegać miejscowych norm w zakresie przewożenia ładunków obowiązujących w kraju, w którym przemieszcza się samochodem: maksymalna szerokość i maksymalna długość bagażnika z ładunkiem.

- Należy uważać, aby nie ustawiać opon rowerów zbyt blisko wylotu rury wydechowej, ponieważ gorące gazy mogą je uszkodzić.

- Należy obowiązkowo przymocować rowery do konstrukcji bagażnika za pomocą pasów.

- Należy sprawdzić, czy żadna z metalowych części bagażnika nie styka się z nadwoziem pojazdu, ponieważ mogłaby je uszkodzić.

Dostosować styl jazdy:

- Obecność bagażnika na rowery, zwłaszcza gdy zamontowane są na nim rowery, może wpływać na zachowanie pojazdu (wrażliwość na boczny wiatr, zachowanie na zakrętach i przy hamowaniu). Należy dostosować styl jazdy tak, aby wziąć pod uwagę te zmiany. Powinno się jechać wolniej, w szczególności na zakrętach, i uwzględniać dłuższą drogę hamowania.

- Pojazd jest dłuższy i szerszy - należy o tym pamiętać przy manewrowaniu.

- Konieczne jest, aby dostosować swoją prędkość (maks. 110 km/h).

Są Państwo w pełni odpowiedzialni za skutki niewłaściwego użytkowania lub nieprzestrzegania zaleceń.

Jeżeli mimo wszystkich środków ostrożności przewidzianych podczas koncepcji produktu napotkali Państwo problemy, nasz Dział Obsługi po Sprzedaży pozostaje do Państwa dyspozycji.

Godziny otwarcia : 8.00 - 5.00

1

Podczas pierwszego użycia, konieczne jest, aby wymusić blokadę do roweru zatraski stelażowych na miejsce.

Nie zdziw się, jeśli w dużym stopniu!

Siła zacisku= 60kg

2

Uchwyt na rowery został już wyregulowany w fabryce. Niezbędne jest ostrożne wykonanie następujących etapów w celu przystosowania go do Państwa pojazdu!

W razie potrzeby zamień pozycję osi (od 1 do 4), w pozycji otwartej, aby wyregulować szczelność. Pozycja 1 jest najsolidniejsza.

3

Włóż śrubę B, a następnie dokręć pokrętkę C.

4

rowerów "pani" i "zawieszono"

W zależności od specyfiki swojej ramie roweru, to jest możliwe, że nie jest ustawiona poziomo, ale to nie zmniejsza skuteczności jego utrwalenia.

- Ustawić pierwszy rower, z zespołem pedałów umieszczonym od strony pojazdu.

- Umieścić rowery naprzemiennie, aby kierownice nie przeszkadzały w czynnościach.

- Rowery muszą być właściwie rozmieszczone na bagażniku, w sposób zwarty i jak najbliżej pojazdu.

5

Przeciagnąć pasy mocujące przez koła – zabezpieczają rowery przed wypadnięciem i zapewniają ich stabilne

przymocowanie do konstrukcji bagażnika. Nie pozwolić, aby pasy „latały” na wietrze – używać gumki.

Te paski gwarantują utrzymanie rowerów.

6

Założ kłódkę E w celu zabezpieczenia produktu.