

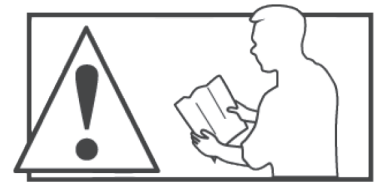

FEU VERT – 69130 ECULLY – France  
 FEU VERT IBERICA – 28027 MADRID – España  
 FEU VERT PORTUGAL – 2794-067 CARNAXIDE – Portugal



Garder cette notice pour les utilisations futures  
 Guardar este manual para futuras utilizaciones  
 Guardar este manual para as utilizações futuras

**Ref. 601927**

# Porte-vélo de toit CARGO 1

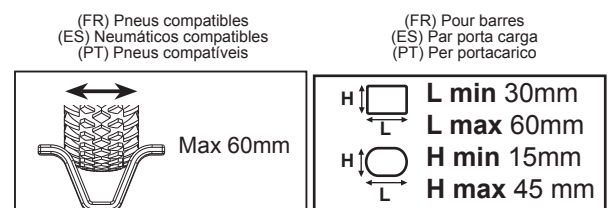
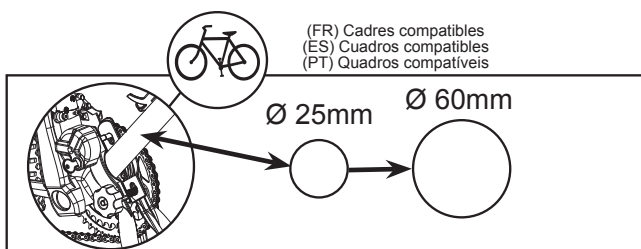
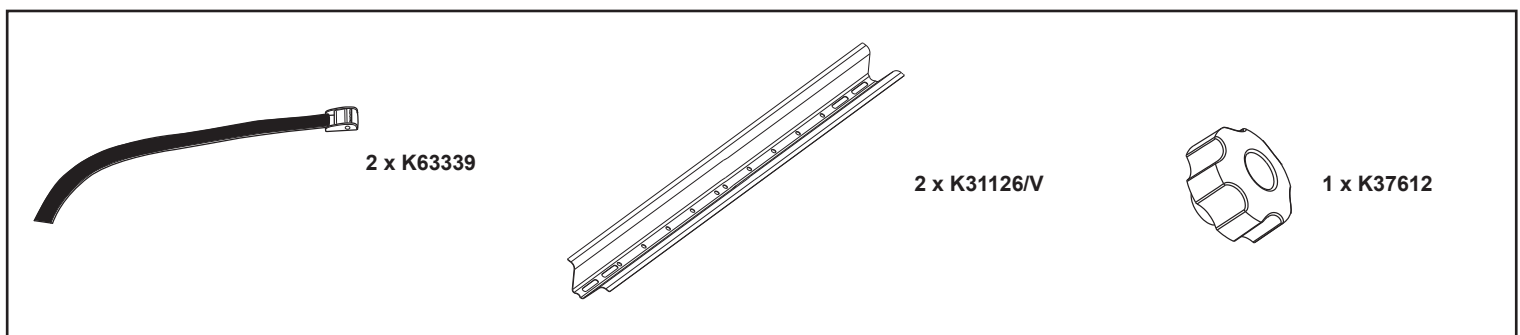
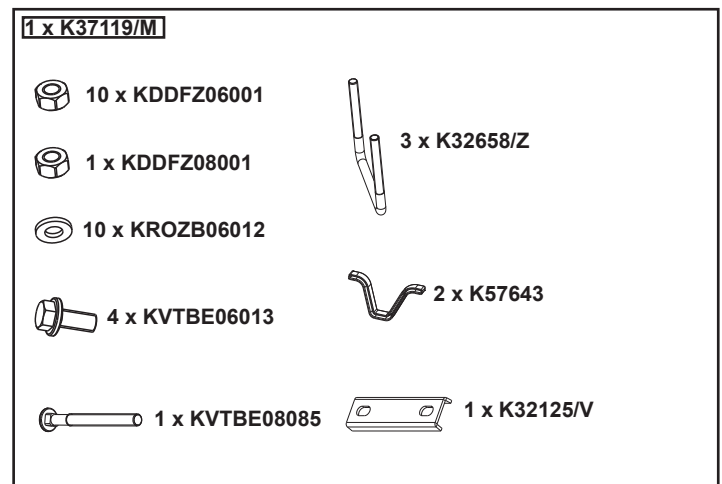
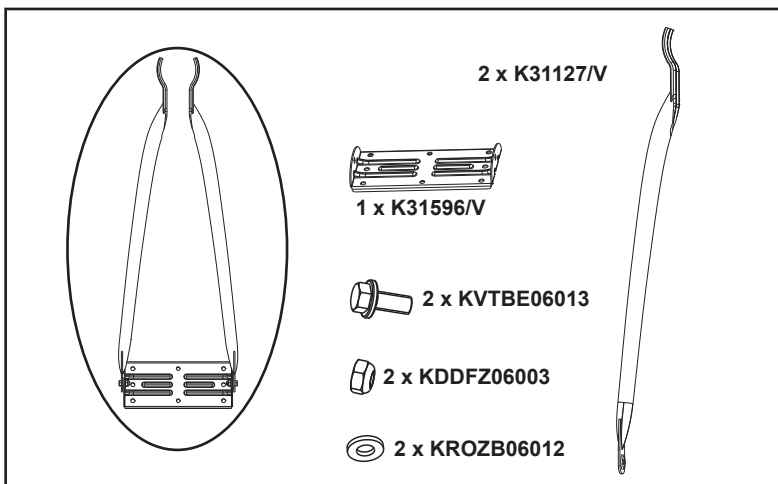
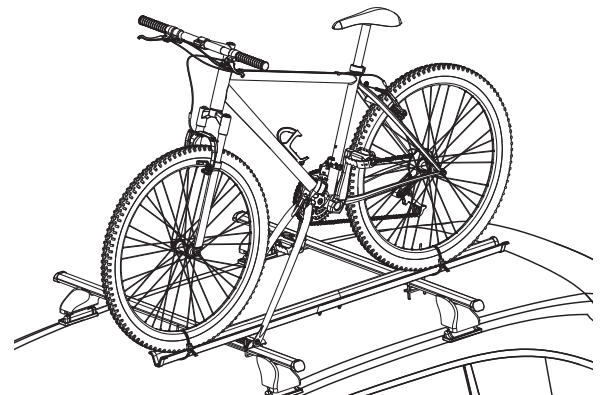
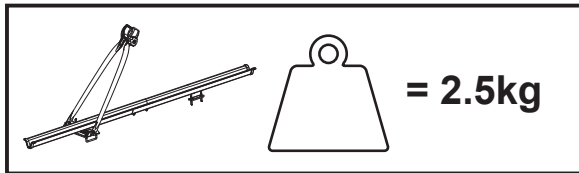

# I

(FR) INSTRUCTIONS DE MONTAGE DU PORTE VELO  
(ES) INSTRUCCIONES DE MONTAJE PARA PORTABICICLETA  
(PT) INSTRUÇÕES DE MONTAGEM DE PORTA-BICICLETA

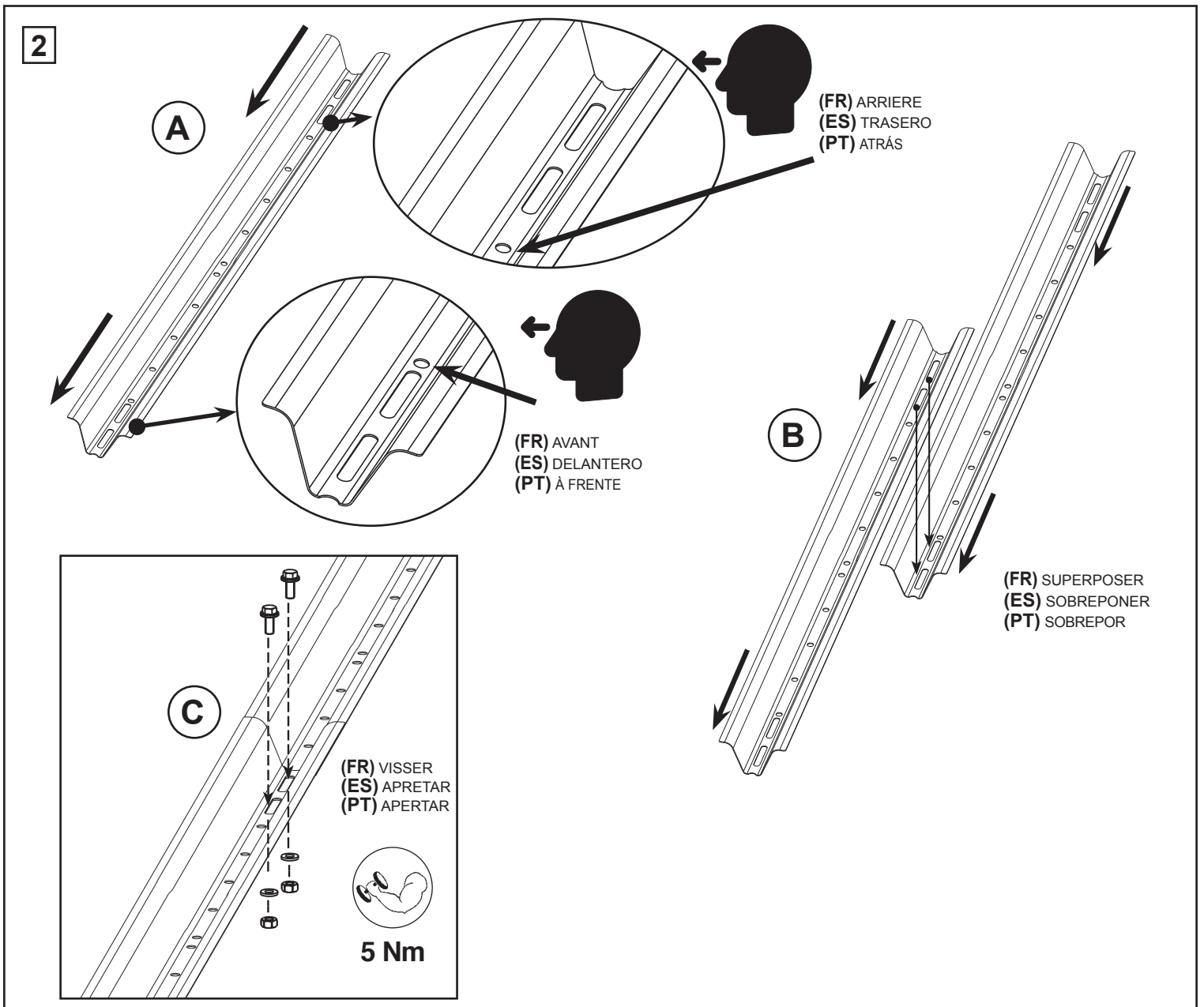
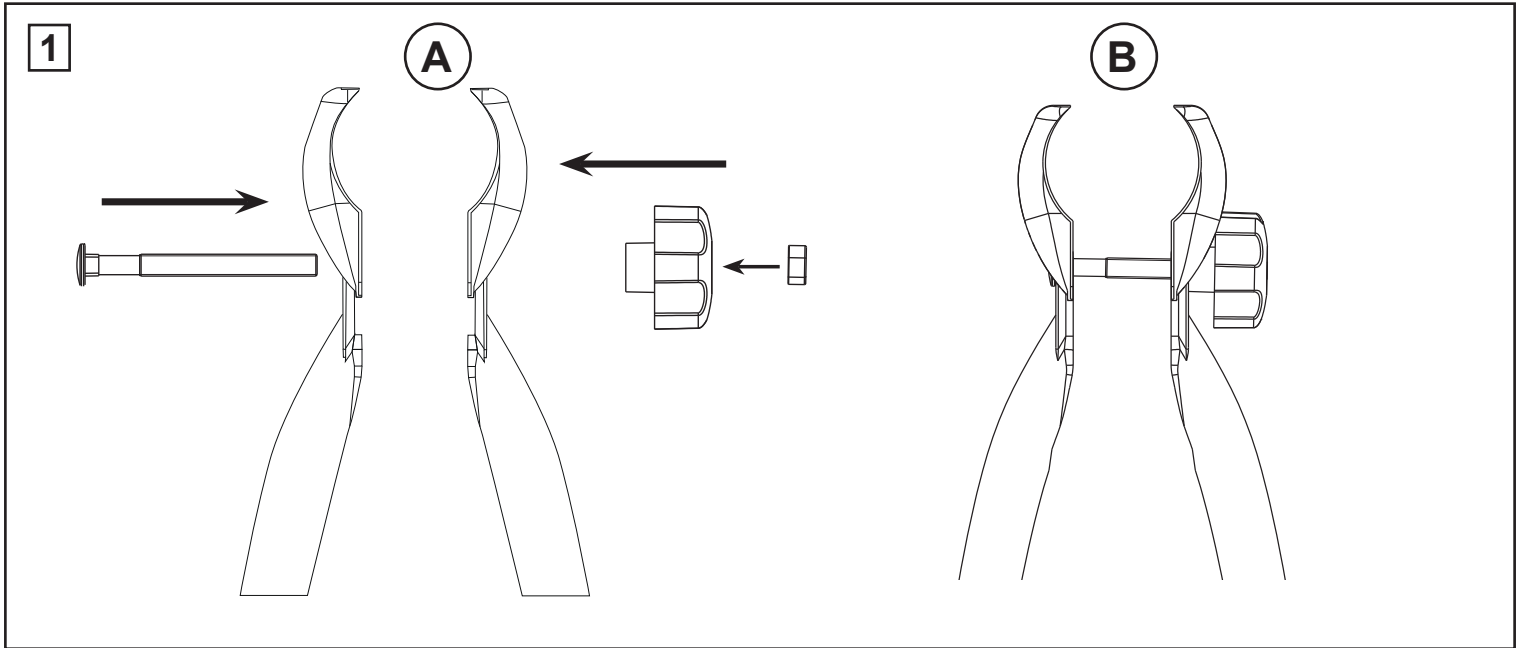

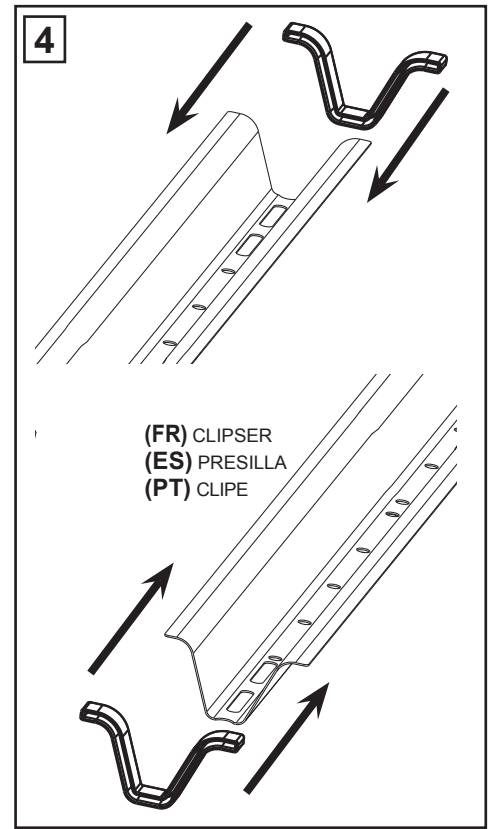
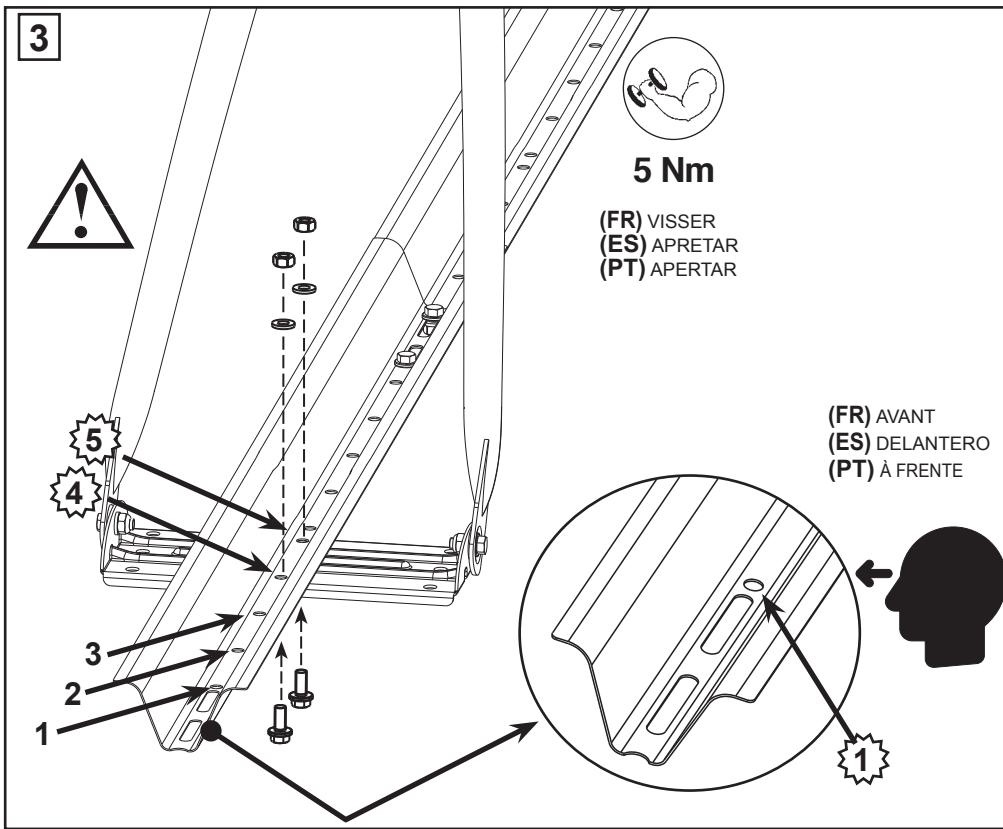

**II** (FR) MONTAGE DU PORTE VELO SUR LE VEHICULE  
(ES) MONTAJE DEL PORTABICICLETA EN EL VEHICULO  
(PT) MONTAGEM DE PORTA-BICICLETA NO VEICULO

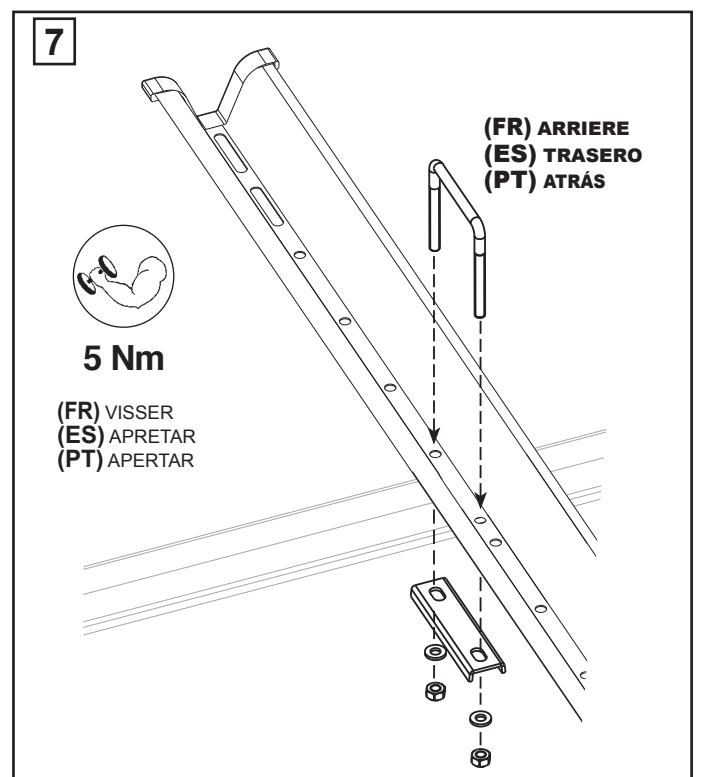
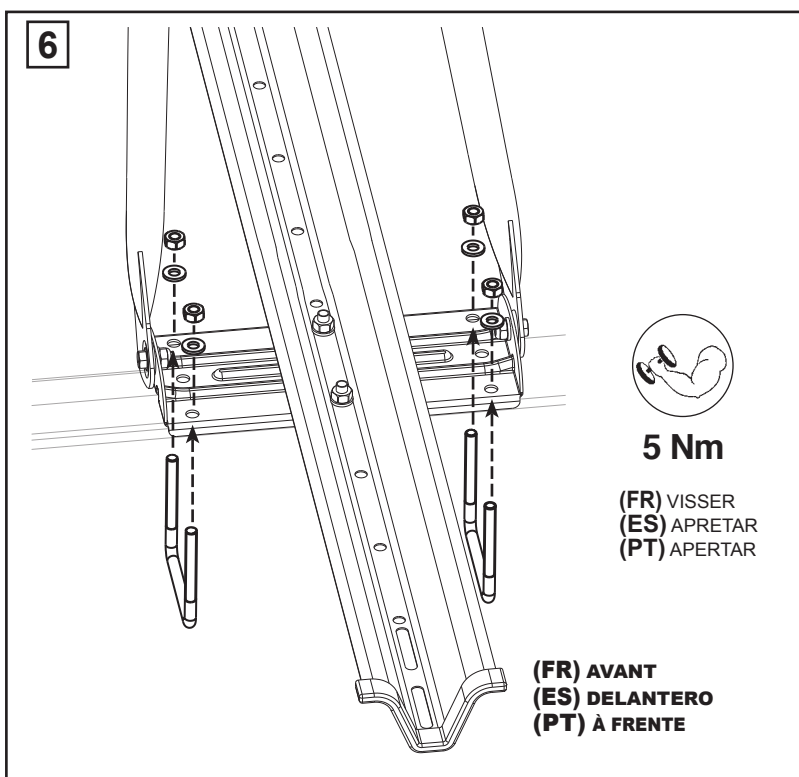
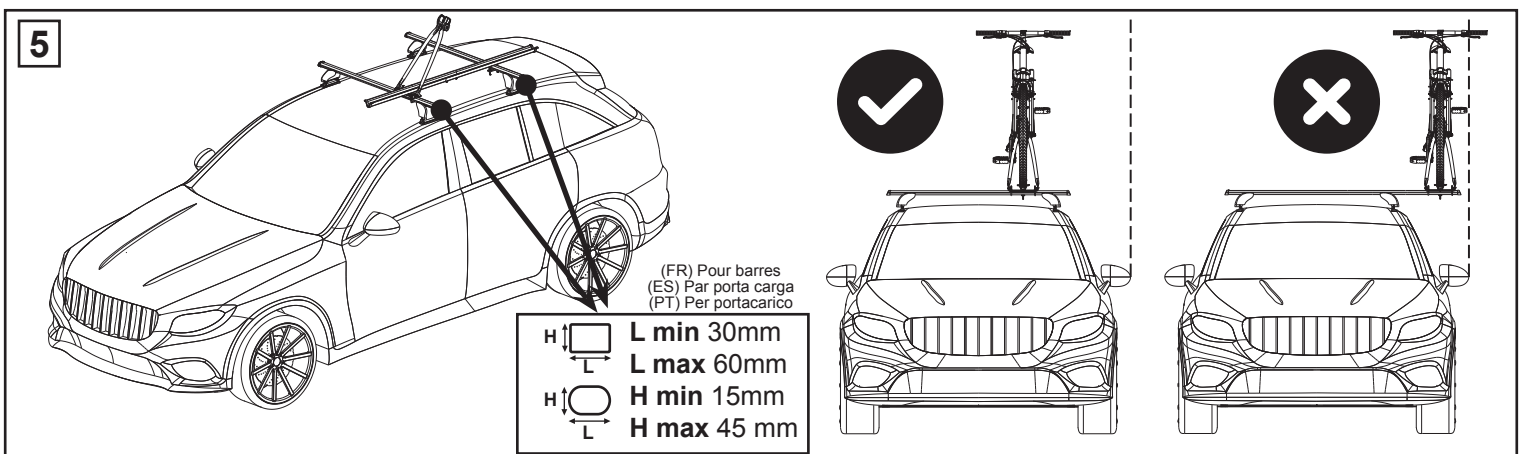



(FR) INSTALLATION DES VÉLOS SUR LE PORTE-VÉLOS  
 (ES) INSTALACIÓN DE LA BICICLETA EN EL PORTABICICLETA  
 (PT) INSTALAÇÃO DEL BICICLETA NO PORTA-BICICLETA

8

(FR) POSITIONNER LE VELO  
 (ES) POSICIONAR LA BICICLETA  
 (PT) POSICIONE LA BICICLETA

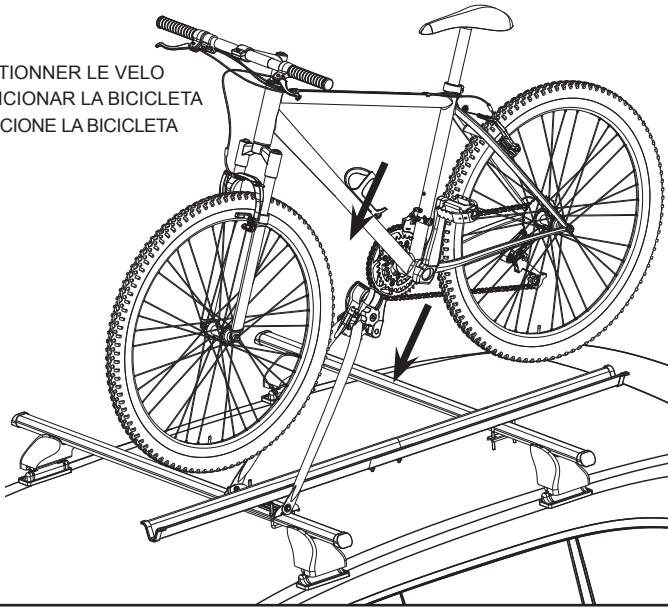

9

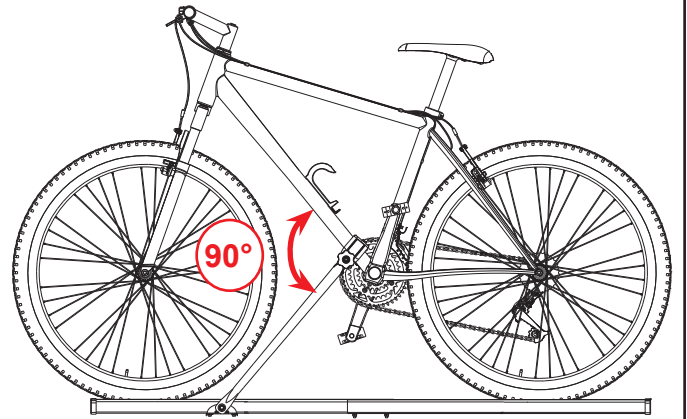

10

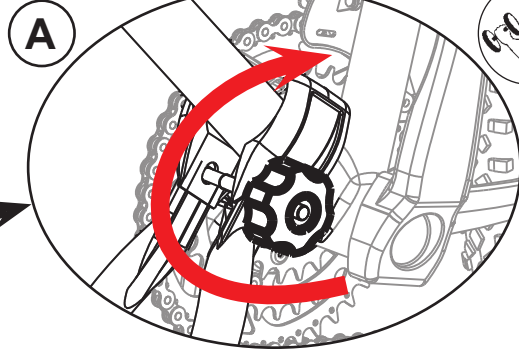
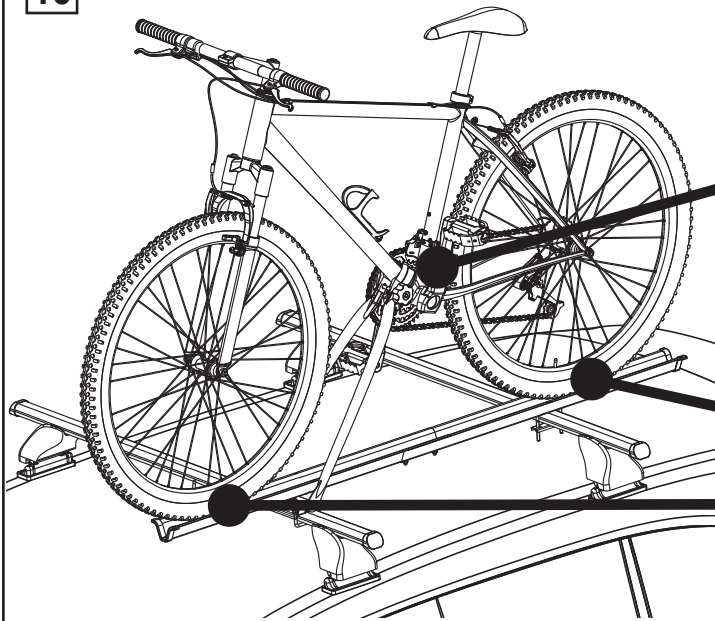

5 Nm

(FR) VISSER  
 (ES) APRETAR  
 (PT) APERTAR

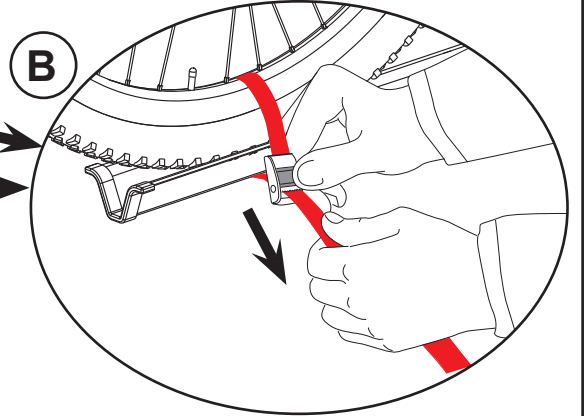

(FR) SANGLES À UTILISER IMPÉRATIVEMENT  
 (ES) USO IMPERATIVO DE LAS CORREAS  
 (PT) CORREIAS A UTILIZAR IMPERATIVAMENTE

11

(FR) INTERDIT  
 (ES) PROHIBIDO  
 (PT) PROIBIDO

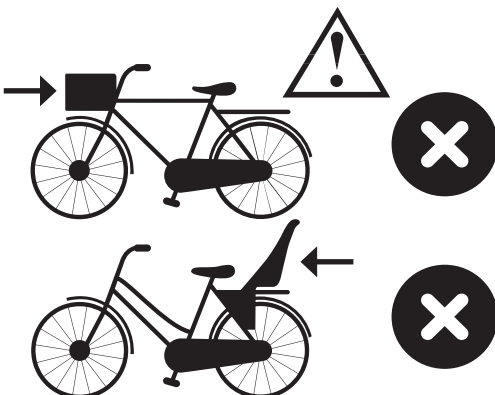

12

(FR) APRES UTILISATION, RANGER LE PORTE VELO  
 (ES) DESPUES DE USO, ORDENAR EL PORTABICICLETA  
 (PT) APOS A UTILISACION, ARRUMAR O PORTA-BICICLETA

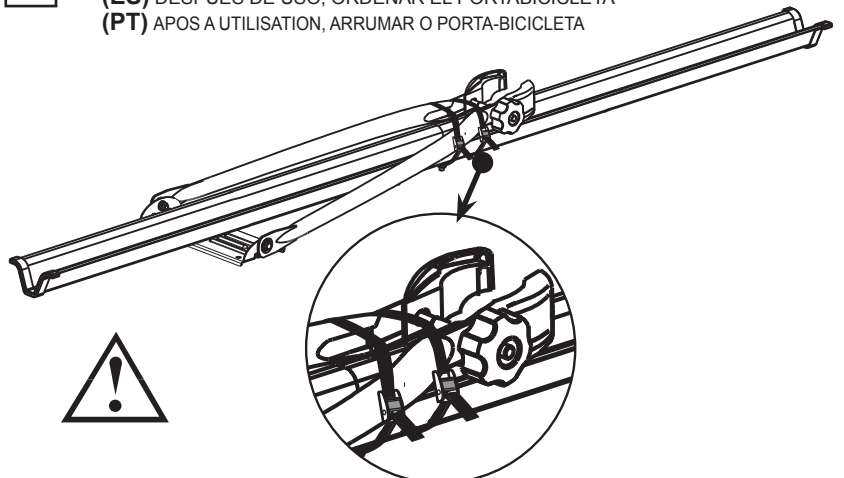

## **FR** INSTRUCTIONS D'UTILISATION ET AVERTISSEMENT PORTEVELO SUR BARRES DE TOIT

### **GENERALITES**

- 1) La notice d'avertissement et les instructions de montage sont à lire impérativement et doivent être respectées dans les moindres détails avant d'utiliser le porte vélo et à conserver pour les utilisations futures, pour une utilisation en toute sécurité.
- 2) Le porte vélo que vous venez d'acheter est destiné au seul transport de vélo.
- 3) Les portes vélo de toit ne se montent uniquement sur des barres de toit au dessus du pavillon d'un véhicule.
- 4) Charge maximale et le nombre de vélos admis par les porte vélo de toit : 15 KG pour un porte vélo 1 vélo.
- 5) Le porte vélo n'est pas prévu pour le transport de tandems.
- 6) La compatibilité du porte vélo n'est pas garantie avec des vélos en carbone.
- 7) La compatibilité du porte vélo n'est pas garantie avec des vélos enfants.
- 8) Vérifiez la compatibilité de la fixation du porte vélo de toit avec la section de vos barres de toit.
- 9) La garantie ne couvre pas le non-respect des instructions de montage et d'avertissement, et cela peut occasionner des dégâts importants à votre véhicule et mettre en cause votre sécurité et celle d'autrui.

### **SECURITE ROUTIERE ET CONDUITE**

- 1) Quel que soit le pays ou vous circulez avec votre porte vélo, veuillez respecter les législations et réglementations du pays dans le quel vous vous trouvez.
- 2) Ne jamais circuler hors du réseau routier non goudronné, et la conduite en tout-terrain n'est pas autorisée.
- 3) Le porte vélo augmente la hauteur du véhicule. Attention en cas de passage étroit et délicat. Les charges débordant le dispositif de portage doivent remplir les prescriptions de la réglementation en vigueur et être convenablement arrimées.
- 4) Votre conduite doit tenir compte de la prise au vent du porte vélo et du vélo, car le comportement du véhicule peut s'en trouver modifié dans les virages et lors des freinages.
- 5) Adaptez votre vitesse en fonction de la charge transportée et pour plus de sécurité ne dépassez jamais la vitesse maximale préconisée de 130 km/h.
- 6) Ralentir fortement (franchissement à 10 km/h) lors du passage sur des ralentisseurs ou autres obstacles. Ayez une conduite souple et anticipée.
- 7) Retirez le produit après utilisation.

### **UTILISATION SURE ET ADEQUATE**

- 1) Avant le montage du porte vélo, s'assurer de la compatibilité

## **ES** INSTRUCCIONES DE UTILIZACIÓN Y ADVERTENCIAS PARA EL PORTABICICLETAS DE TECHO

### **GENERALIDADES**

- 1) Antes de usar el portabicicletas, usted debe leer obligatoriamente las instrucciones de montaje y advertencias de producto. Éstas deben de conservarse para un uso seguro. Deben leerse y respetarse hasta en los más pequeños detalles.
- 2) El portabicicletas que acaba de comprar está destinado sólo al transporte de la bicicleta.
- 3) Los portabicicletas de techo se instalan únicamente sobre las barras de techo del vehículo.
- 4) Carga máxima y número de bicicletas permitidos por el portabicicletas de techo: 15 KG para un portabicicleta de 1 bicicleta.
- 5) El portabicicletas no está concebido para el transporte de tandems.
- 6) La compatibilidad del portabicicletas no está garantizada para bicicletas de carbono.
- 7) La compatibilidad del portabicicletas no está garantizada para bicicletas de niños.
- 8) Verifique la compatibilidad de la fijación del portabicicletas de techo con su vehículo.
- 9) La garantía no cubre el no respeto de las instrucciones de uso. El no cumplimiento puede causar daños importantes a su vehículo y poner en riesgo su seguridad y la de terceros.

### **SEGURIDAD EN LA CONDUCCIÓN**

- 1) Independiente del país por donde usted circula con su portabicicletas, respete las legislaciones y reglamentaciones del país donde se encuentre.
- 2) Circule siempre por carreteras asfaltadas o con el piso en buen estado.

du montage avec votre véhicule et vos barres de toit.

- 2) Chaque vélo ayant une géométrie particulière, il vous appartient de vérifier la compatibilité de vos vélos avec le porte vélo.
- 3) La charge doit être uniformément répartie sur toute la surface du dispositif de portage et son centre de gravité maintenu aussi bas que possible.
- 4) Consultez le manuel d'utilisation de votre véhicule et des barres de toit sur les charges maximales autorisées. Si la charge indiquée est inférieure au poids maxi du porte vélo, c'est cette valeur qui doit être respectée. Le poids maxi du porte vélo = le poids à vide + le poids du ou des vélos.
- 5) Vérifiez qu'il n'y ai aucune zone de contact et d'appui entre le porte vélo et votre véhicule avant la pose du porte vélo.
- 6) Le porte vélo doit être totalement solidaire de vos barres de toit. Le réglage des éléments de fixation doit être fait avec soin et précision : se référer à la force de serrage préconisée sur la notice de montage.
- 7) Contrôler avant le départ et en cours de trajet, la tenue des sangles et autres dispositifs de fixation. Resserrer le cas échéant et immédiatement en cas de déplacement du vélo sur le porte vélo ou du porte vélo par rapport aux barres de toit.
- 8) Les sangles usées ou éfilochées sont dangereuses et doivent impérativement être changées.
- 9) Retirez tous les accessoires de vos vélos (sacoche, porte-bébé, pompe,...), susceptible de se décrocher ou d'avoir une forte prise au vent.
- 10) Exclure tout dispositif élastique.

### **ENTRETIEN DU PORTE VELO**

- 1) Le porte vélo ne doit faire l'objet d'aucune modification.
- 2) Pour être utilisé, le porte vélo ne doit pas être détérioré et doit être maintenu en bon état.
- 3) Toute pièce endommagée ou usée doit être remplacée sans délai.
- 4) Nettoyage du porte vélo : ne pas utiliser de produit chimique agressif mais plutôt une eau savonneuse.
- 5) Retirez impérativement votre porte vélo, lors du lavage de votre véhicule.
- 6) Rangez votre porte vélo soigneusement avec toute sa documentation après chaque utilisation.

- 3) El portabicicletas aumenta la altura del vehículo. Tome las precauciones necesarias en caso de pasar por un lugar estrecho o peligroso o caso de conducir marcha atrás. Las cargas salientes del portabicicletas deben someterse a la reglamentación en vigor y deben colocarse de forma correcta.
- 4) Su modo de conducir debe contemplar el efecto del viento que provoca el portabicicletas y la bicicletas ya que el comportamiento del vehículo puede alterarse en las curvas y frenadas.
- 5) Ajuste su velocidad de acuerdo a la carga que transporta. Para mayor seguridad, nunca sobrepase los 130 km/h como velocidad máxima.
- 6) Evite frenadas bruscas al pasar badenes u otros obstáculos. Conduzca suavemente y de forma anticipada a los hechos.
- 7) Retirar el producto después de su uso.

### **USO SEGURO Y ADECUADO**

- 1) Antes de instalar el portabicicletas, asegurese de que es compatible con su vehículo y sus barras de techo.
- 2) Cada bicicleta tiene un diseño en particular, por lo que deberá verificar la compatibilidad de sus bicicletas con el portabicicletas.
- 3) La carga debe repartirse en forma uniforme por toda la superficie destinada a la carga y su centro de gravedad debe mantenerse lo más bajo posible.
- 4) Consulte el manual de instrucciones de su vehículo y de las barras de techo respecto de las cargas máximas permitidas. Si la carga señalada es inferior al peso máximo del portabicicletas,

## **ES INSTRUCCIONES DE UTILIZACIÓN Y ADVERTENCIAS PARA EL PORTABICICLETAS DE TECHO**

entonces debe respetarse este peso. El peso máximo del portabiciquetas = su peso vacío + el peso de la(s) bicicletas.

- 5) Verifique que no haya ninguna zona de contacto y de apoyo entre el portabiciquetas y su vehículo antes de la colocación del portabiciquetas.
- 6) El portabiciquetas debe de estar perfectamente fijado a las barras de techo. La instalación de los elementos de fijación debe realizarse con cuidado y precisión. Revise la fuerza de apriete señalada en el manual de instrucciones.
- 7) Antes de partir y durante el trayecto, controle la tensión de las correas y de los otros elementos de fijación. Apriete de nuevo si es necesario y siempre si la bicicleta o el portabiciquetas se desplazan.
- 8) Las correas usadas o deshilachadas son peligrosas y deben ser cambiadas imperativamente.
- 9) Saque todos los accesorios de sus bicicletas (bolsa mochila portabebés, bombín, ...) que pudieran soltarse o que pudieran ser afectados por el viento.
- 10) No utilice dispositivos elásticos.

## **MANUTENCIÓN DEL PORTABICICLETAS**

- 1) El portabiciquetas no debe sufrir ninguna modificación.
- 2) Cada uso verifique el estado del portabiciquetas. Debe mantenerse en un estado correcto.
- 3) Cualquier pieza dañada o usada debe ser reemplazada inmediatamente.
- 4) Limpieza del portabiciquetas : no utilice productos químicos agresivos. Use agua con jabón.
- 5) Cuando lave su vehículo, tiene que retirar el portabiciquetas.
- 6) Guarde su portabiciquetas cuidadosamente con todos sus manuales y papeles después de cada utilización.

## **PT INSTRUCCIONES DE UTILIZACIÓN Y ADVERTENCIAS PARA EL PORTABICICLETAS DE TECHO**

### **GENERALIDADES**

- 1) O folheto de aviso e as instruções de montagem devem ser imperativamente lidos e cumpridos, ao pormenor, antes de se utilizar o porta-bicicletas, e devem ser conservados para referência futura e para uma utilização em total segurança.
- 2) O porta-bicicletas que acaba de comprar destina-se, exclusivamente, ao transporte de bicicletas.
- 3) Os porta-bicicletas de tejadilho só devem ser montados, exclusivamente, sobre barras do tejadilho por cima da cabine do veículo.
- 4) Carga máxima e número de bicicletas admitidas pelos porta-bicicletas de tejadilho: 15 KG para um portabiciqueta de 1 bicicleta.
- 5) O porta-bicicletas não está previsto para o transporte de bicicletas duplas.
- 6) A compatibilidade do porta-bicicletas para bicicletas em fibra de carbono não está garantida.
- 7) A compatibilidade do porta-bicicletas para bicicletas de crianças não está garantida.
- 8) Verifique a compatibilidade da fixação do porta-bicicletas de tejadilho com a largura das suas barras de tejadilho.
- 9) A garantia não abrange o incumprimento das instruções de montagem e de aviso, sendo que tal incumprimento pode resultar em danos importantes para o seu veículo e pôr em causa a sua segurança e a de terceiros.

### **SEGURANÇA RODOVIÁRIA E CONDUÇÃO**

- 1) Seja qual for o país em que circular com o porta-bicicletas, cumpra a legislação e a regulamentação do país em que se encontra.
- 2) Nunca circule fora da rede viária não alcatroada. A condução todo o terreno não está autorizada.
- 3) O porta-bicicletas aumenta a altura do veículo. Atenção em caso de passagem estreita e delicada. As cargas que ultrapassam o dispositivo de suporte devem cumprir o disposto na regulamentação em vigor e estar devidamente fixadas.
- 4) A sua condução deve ter em conta a resistência ao vento do porta-bicicletas e da bicicleta, dado que o comportamento do veículo pode alterar-se nas curvas e nas travagens.
- 5) Adapte a sua velocidade em função da carga transportada e, para mais segurança, nunca ultrapasse a velocidade máxima recomendada de 130 km/h.
- 6) Abrande muito (até aos 10 km/h) quando transpõe faixas sonoras ou outros obstáculos. Pratique uma condução flexível e de antecipação.
- 7) Remover o produto após o uso.

### **UTILIZAÇÃO SEGURA E ADEQUADA**

- 1) Antes de montar o porta-bicicletas, assegure-se da compatibilidade da montagem com o seu veículo e com as suas barras de tejadilho.
- 2) Cada bicicleta tem uma geometria particular; compete-lhe verificar a compatibilidade das suas bicicletas com o porta-bicicletas.
- 3) A carga deve ser uniformemente repartida por toda a superfície do dispositivo de suporte e o respectivo centro de gra-

vidade deve ser mantido o mais baixo possível.

- 4) Consulte o manual de utilização do seu veículo e das barras de tejadilho acerca das cargas máximas autorizadas. Se a carga indicada for inferior ao peso máximo do porta-bicicletas, é o valor que deve ser respeitado. O peso máximo do porta-bicicletas = ao peso máximo em vazio + o peso da(s) bicicleta(s).
- 5) Certifique-se de que não existe qualquer zona de contacto e de apoio entre o porta-bicicletas e o seu veículo antes de colocar o porta-bicicletas.
- 6) O porta-bicicletas deve estar totalmente solidário com as barras do tejadilho. A regulação dos elementos de fixação deve ser feita com cuidado e precisão: consulte os momentos de aperto recomendados nas instruções de montagem.
- 7) Controle, antes da partida e durante o trajecto, a fixação das correias e dos outros dispositivos de fixação. Sempre que necessário e imediatamente, volte a apertá-los em caso de deslocação da bicicleta sobre o porta-bicicletas, ou do porta-bicicletas relativamente às barras do tejadilho.
- 8) As correias gastas ou desfiadas são perigosas e devem ser imperativamente substituídas.
- 9) Retire todos os acessórios das bicicletas (sacos, portabebés, bomba,...) susceptíveis de se desprenderem ou de apresentarem uma forte resistência ao vento.
- 10) Exclua qualquer dispositivo elástico.

### **MANUTENÇÃO DO PORTA-BICICLETAS**

- 1) O porta-bicicletas não deve ser alvo de qualquer modificação.
- 2) Para ser utilizado, o porta-bicicletas não deve estar deteriorado e deve ser mantido em bom estado.
- 3) Qualquer peça danificada ou gasta deve ser imediatamente substituída.
- 4) Limpeza do porta-bicicletas: nunca utilize um produto químico agressivo, mas sim água com sabão.
- 5) Retire imperativamente o porta-bicicletas quando o seu veículo é lavado.
- 6) Guarde cuidadosamente o porta-bicicletas, assim como toda a documentação dele, depois de cada utilização.