

Prosimy przeczytać przed użyciem.



Należy przestrzegać wskazówek dotyczących montażu i obsługi zawartych w instrukcji. Zalecamy przechowywanie dokumentu w samochodzie.

Nie wolno nadmiernie obciążać boksu – jego pokrywa powinna zamykać się łatwo i bez przeszkód. Na drogach, na których nie obowiązuje ograniczenie prędkości, zaleca się nie przekraczać 130 km/godz. Podczas jazdy samochodem z zamontowanym boksem na dachu, można zauważyć zwiększony poziom hałasu.

Po zamknięciu pokrywy boks, należy wyjąć kluczyk z zamka. Przed rozpoczęciem podróży, należy sprawdzić, czy pokrywa jest dobrze zamknięta.

Instrukcja montażu

Przeczytać instrukcję przed przystąpieniem do montażu boks na dachu samochodu.

Boks powinien być zamontowany na odpowiednich wspornikach (belki uniwersalne o przekroju maksymalnym 60 mm).

Należy zamontować belki według instrukcji.

Odległość pomiędzy belkami powinna wynosić przynajmniej 700 mm.

Ze względu na bezpieczeństwo, zalecamy zamocowanie boks przy pomocy drugiej osoby.

Odpowiednie umiejscowienie boks na belkach

Umieścić boks na dachu pojazdu i określić pozycję montażu.

Prosimy o zwrócenie uwagi na to, iż boks powinien być umieszczony częścią wystającą w kierunku jazdy pojazdu oraz w taki sposób, aby kłapa bagażnika pojazdu mogła być otwierana również po zamontowaniu boks na dachu samochodu.

Punkty zamocowań przednich

Umieścić ponownie boks na belkach i zamocować go zaczynając od punktów części przedniej. Określić pozycję boks na belkach, zaznaczając punkty zamocowań tylnich. Umieścić boks na belkach i zamontować go jak na rysunku poniżej (rysunek po lewej stronie).

Pas mocujący

Zamocować pasy bezpieczeństwa jak na rysunku poniżej (rysunek po prawej stronie)- pasy mogą być dostępne przy osobnym zamówieniu u Twojego sprzedawcy.

Aby uniknąć następstw ewentualnych uszkodzeń ładunku i boks, zaleca się używanie wyżej wymienionego wyposażenia dodatkowego.

Zastrzeżenia dotyczące bezpieczeństwa i informacje ogólne

Dopuszczalny ciężar

Należy przestrzegać danych dotyczących pojazdu, mówiących o dopuszczalnym obciążeniu pojazdu, ciężaru boks, ciężaru belek i rodzaju ładunku.

Nie można przekroczyć wyżej wskazanego limitu.

Dopuszczalne obciążenie: 50 kg.

Ładunek powinien być rozmieszczony równomiernie w środku boks, aby uzyskać jak najmniejszy środek masy. Pokrywa boks powinna domykać się bez użycia siły.

W przypadku przewożenia przedmiotów o ostrych zakończeniach, zaleca się ich zabezpieczanie tak, aby nie uszkodziły boks.

Kontrola i zamocowanie boks

Należy upewnić się, czy zamknięcia boks są zablokowane.

Dla bezpieczeństwa zalecamy zawsze blokować zamknięcia. Po przejechaniu pierwszego krótkiego odcinka drogi, zaleca się skontrolowanie śrub mocujących belki oraz zamocowanie boks. Czynność należy powtórzyć kilkakrotnie (w zależności od długości pokonywanej drogi). Należy zawsze pamiętać o posiadaniu w pojeździe narzędzi służących do zamocowania boks.

Zmiana przyczepności - utrzymania się pojazdu na drodze

Przyczepność pojazdu na drodze może zmieniać się w zależności od boks i jego obciążenia (wrażliwość na podmuchy wiatru, zakręty i hamowania).

Informacje ogólne

Przez wzgląd na bezpieczeństwo i oszczędność paliwa, zaleca się zdejmowanie boks, w przypadku nie korzystania z niego. Należy zwrócić uwagę na wysokość całkowitą pojazdu wraz z zamontowanym boksem (w szczególności przy wjeździe pojazdu do garażu).

Należy montować boks zawsze w kierunku jazdy, aby nie zwiększać siły nośnej.

Nie należy myć pojazdu wraz z zamontowanym boksem w myjniach automatycznych. Zaleca się czyszczenie boks przy użyciu produktów przeznaczonych do tego oraz wody.

Inne detergenty mogą spowodować uszkodzenie boks.

Nie używać boksów z polistyrenu (PS) w przypadku stałego zamontowania na dachu pojazdów typu Motocaravans. Zaleca się boksy wykonane z polietylen (PE), propylenu (PP), z ABS lub z materiałów wzmacnionych włóknem szklanym.

Boks nie jest przeznaczony do przewożenia zwierząt oraz przedmiotów niebezpiecznych.

Producent nie odpowiada za szkody spowodowane nieprzestrzeganiem niniejszej instrukcji obsługi, modyfikacją wprowadzoną do boks oraz wykorzystaniem nieoryginalnych części.



- Contact 240

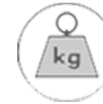
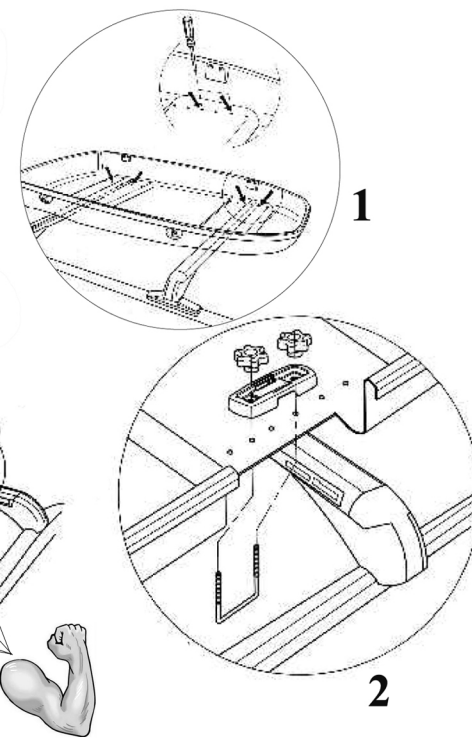
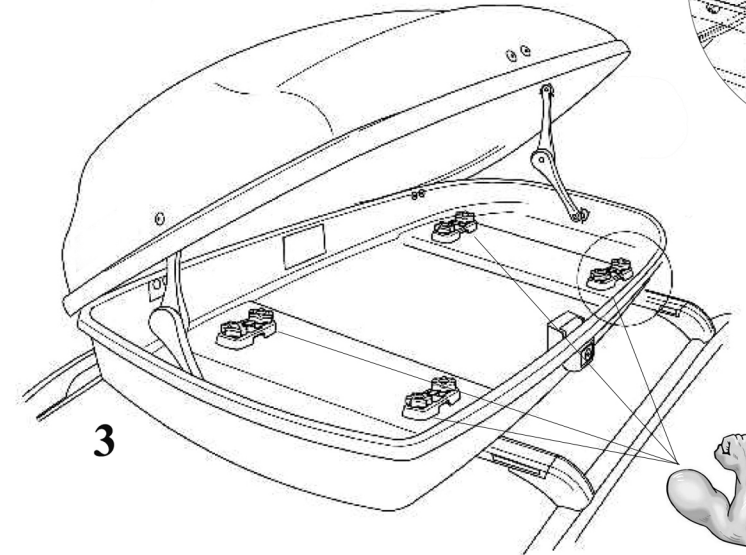

Poids du coffre 10 KG
Charge admise par le coffre 50 kg

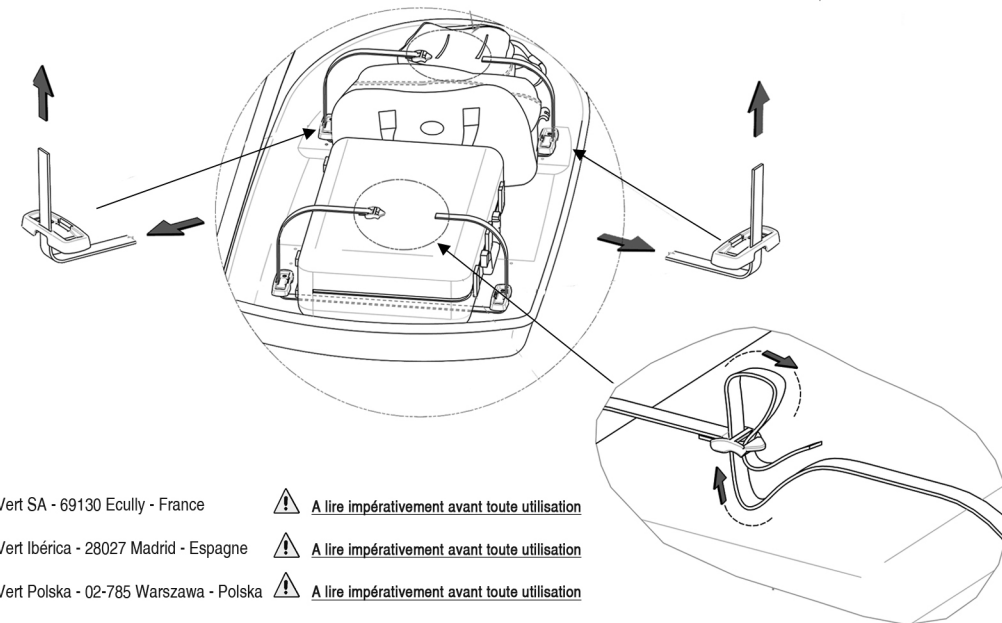

Feu Vert SA - 69130 Ecully - France

A lire impérativement avant toute utilisation

Feu Vert Ibérica - 28027 Madrid - Espagne

A lire impérativement avant toute utilisation

Feu Vert Polska - 02-785 Warszawa - Polska

A lire impérativement avant toute utilisation

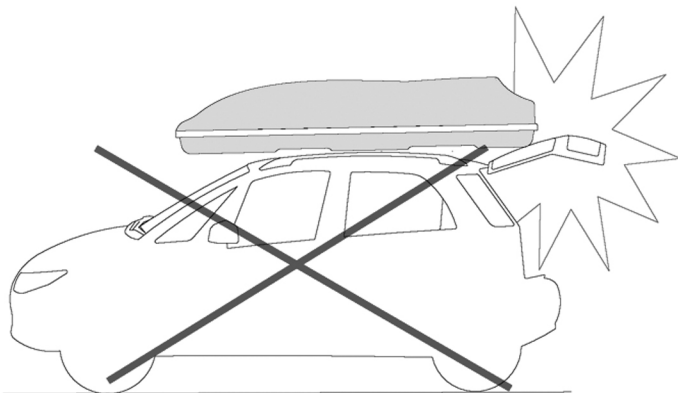
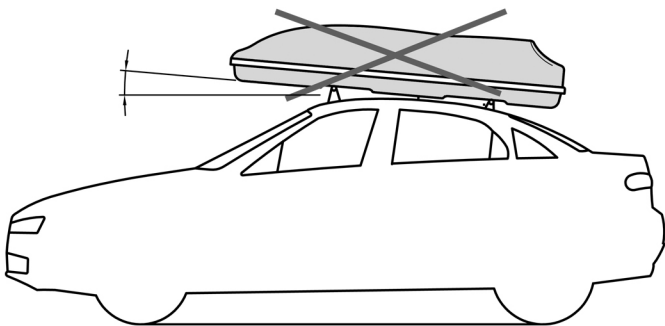
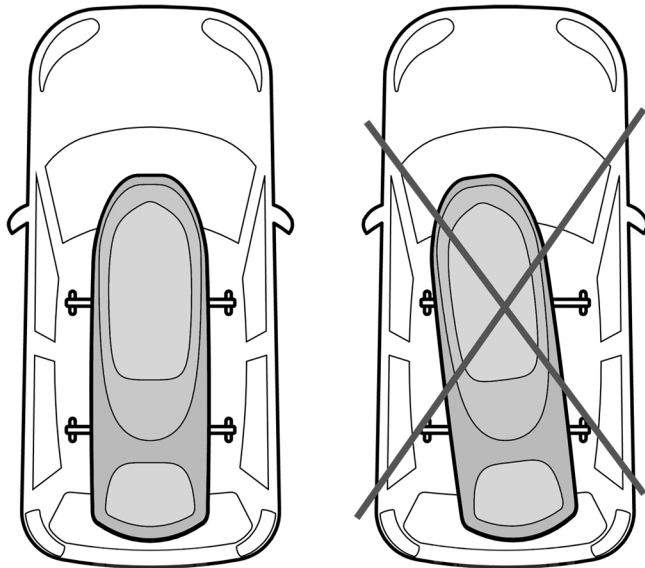

 A lire impérativement avant toute utilisation
 Il est impératif de respecter les consignes de montage et d'utilisation de cette notice. Nous vous recommandons de la conserver à l'intérieur du véhicule.
 La hauteur du chargement ne doit pas gêner la fermeture du coffre.
 Si aucune limitation de vitesse n'est imposée, nous recommandons une vitesse maximale de 130 km/heure.
 La présence d'un coffre sur le pavillon du véhicule peut entraîner des perturbations aérodynamiques et donc des sifflements.
 Retirez la clé de la serrure après avoir fermé le coffre de toit. Avant de prendre la route, assurez-vous toujours que le couvercle est bien fermé.

INSTRUCTIONS DE MONTAGE
 Lisez les instructions avant le montage du coffre de toit sur votre voiture. Le coffre doit être monté sur des barres de portage avec une section longueur / hauteur max. de 60mm. Commencez par monter les barres de portage sur le pavillon de votre véhicule. La distance entre les deux barres transversales doit être au moins de 70cm. Pour des raisons de sécurité et de praticité, nous vous recommandons de vous faire aider par une autre personne pour poser le coffre sur les barres de portage.

REGLAGE DU COFFRE SUR LES BARRES DE PORTAGE
 Placez et ajustez la position du coffre sur les barres de portage. Attention à ce que la partie profilée soit placée vers l'avant du véhicule. L'ouverture du coffre doit se faire côté droit, c'est à dire avec le véhicule dans le sens de circulation, côté trottoir. Le coffre doit parfaitement s'ouvrir après avoir été fixé sur les barres de portage.

Points de fixation avant
 Les points de fixation sont pré-percés, ils sont visibles à l'intérieur du carter inférieur du coffre. Premièrement, déterminez les 4 œillets à percer (2 côté gauche, 2 côté droit avec un écartement similaire à celui d'un étrier de fixation). Une fois sélectionnés, retirez le coffre des barres de portage et posez-le au sol. Percez les 4 œillets. Ces 4 ouvertures permettront le passage des deux étriers de fixation avant.

Points de fixation arrière
 Mettez à nouveau le coffre sur les barres de portage et montez les étriers avant (dessin 2). Ajustez le coffre sur les barres et déterminez les points de fixation pour la barre arrière. Procédez comme précédemment et percez les œillets sélectionnés. Replacez le coffre sur les barres de portage et fixez-le comme indiqué sur les schémas de couverture de la notice.

Sangles de fixation
 Montez les sangles de fixation à l'intérieur du coffre d'après le schéma de couverture. Afin de protéger le chargement, nous vous recommandons d'arrimer la charge avec les sangles fournies. Cela limitera le risque de possibles dommages lors de violents freinages.

QUELQUES CONSEILS ET INFORMATIONS GENERALES

Charge admise
 Respectez les données du véhicule sur la charge admise, résultant du coffre, du poids de ses supports et du type de charge. Il ne faut pas dépasser les limites indiquées dans ces données.
 Charge admise : 50 Kg.
 La charge doit être répartie uniformément à l'intérieur du coffre, en s'assurant qu'elle est placée le plus bas possible. Le couvercle du coffre doit toujours pouvoir se refermer sans aucun effort. En cas de transport d'objets avec des arêtes aiguës, couvrir les arêtes pour éviter d'abimer le coffre.

Contrôle et fixation du coffre
 Assurez-vous que le coffre est parfaitement fermé. Pour des raisons de sécurité, il faudra toujours bloquer les fermetures. Après avoir conduit pendant quelques minutes, contrôlez que les molettes et les étriers sont bien fixés et répétez cette opération de temps en temps.

Mauvaise tenue de route
 La tenue de route de votre automobile peut être altérée par la présence d'un coffre de toit et sa charge (sensibilité au vent latéral, tenue de route lorsque l'on freine ou que l'on prend un virage).

Informations générales
 Pour des raisons de sécurité et d'économie de carburant, nous vous conseillons de retirer l'équipement de portage de votre véhicule (barres et coffre de toit) lorsque celui-ci n'est plus utilisé.
 N'oubliez pas que la hauteur du véhicule a changé à cause de la charge (surtout lorsqu'on entre dans un garage). Montez le coffre dans la direction de conduite pour ne pas augmenter les perturbations aérodynamiques. Les systèmes de nettoyage automatique sont interdits quand le coffre est monté sur le toit du véhicule. Nettoyez le coffre avec de l'eau et un détergent spécifique pour les voitures. Tous les autres détergents sont interdits car ils peuvent endommager la surface du coffre.
 Ne jamais monter de coffre de toit en polystyrène (PS) sur le pavillon d'un camping-car, si vous voulez installer celui-ci de manière permanente. Pour une telle configuration, il existe des coffres en polyéthylène, en ABS ou encore composés d'autres matériaux renforcés avec de la fibre de verre.

Votre coffre n'est pas adapté au transport d'animaux, ni au transport de matières dangereuses.
 Le fabricant n'est pas responsable des dégâts causés par le non respect du mode d'emploi ni des dégâts provoqués par des modifications apportées au coffre de toit ou par l'utilisation de pièces qui ne sont pas d'origine.

