

RÉGLEMENTATION

F Notice d'utilisation. A lire impérativement avant utilisation.

Installer les barres de portage sur le véhicule et après quelques kilomètres, contrôler le serrage.
Vérifier périodiquement le serrage de toutes les vis, **de la charge pendant le trajet**, en tenant compte de l'état des routes.
Éviter d'emprunter les routes en mauvais état

Respecter les positions définies dans le manuel du constructeur ou les positions définies sur le véhicule.

Attention : ces barres de toit ne doivent pas être utilisées sur des véhicules autres que ceux indiqués sur la notice du produit.

La charge doit être répartie uniformément sur les barres de portage et le centre de gravité du chargement doit être le plus bas possible.

Aucun chargement ne doit dépasser le contour extérieur du véhicule.

Il est fortement recommandé de ne pas dépasser la charge maximale sur le toit du véhicule autorisée par le constructeur du véhicule.
Avant installation, il faut vous reporter au manuel d'utilisation de votre véhicule.

Important : la capacité de charge maximale autorisée sur les barres de toit est de 50 kg répartis uniformément.

Un chargement qui dépasse des barres de toit doit être conforme à la loi en vigueur dans le pays. Il doit être correctement sécurisé.

Le chargement doit être maintenu à l'aide de sangles adéquates ou autres dispositifs de serrage adaptés. La sécurité du chargement, ainsi que les barres de toit doivent être contrôlées au départ puis régulièrement pendant le voyage.

Fixer la charge de manière sûre au moyen de sangles non-élastiques pour maintenir la charge.

L'utilisateur doit veiller à maintenir en bon état les sangles ainsi que les barres de toit.

Dans le cas où les objets transportés provoqueraient une forte résistance à l'air (prise au vent), l'utilisateur doit veiller à minimiser au maximum cette résistance.

Il doit sécuriser le chargement en utilisant des sangles ou un autre dispositif non élastique, adapté, placé à l'avant et à l'arrière du véhicule, relié à la charge de manière à diminuer au maximum la résistance à l'air.

Lorsqu'un accessoire de portage spécifique est requis pour transporter un objet, il doit être impérativement utilisé. **(Porte vélo, porte ski...)**

Les caractéristiques du véhicule changent (en particulier la résistance à l'air, accélérations, freinages, virages) lorsque les barres de toit sont montées sur le véhicule et lorsqu'un chargement est placé sur le véhicule.

Le comportement du véhicule peut être modifié. Pour remédier à cette situation, il est recommandé d'adapter sa conduite (réduire sa vitesse, anticiper les freinages, les virages, etc...).

Pour réduire la consommation de carburant, les barres de toit doivent être démontées après chaque utilisation.

Rappel :

Il est important de lire entièrement et correctement la notice de montage et de la conserver avec les barres de portage pour les utilisations futures.

Il est important de bien monter les barres de toit, de respecter tous les serrages et de contrôler les serrages régulièrement.

Il est important de respecter la charge maximale autorisée, sur le pavillon du véhicule, par le constructeur ainsi que la charge maximale autorisée sur les barres de toit préconisée par le fabricant.

Exemple : manuel d'utilisation -> 50kg , barres -> 5kg , capacité = 45kg maximum, uniformément répartis sur les deux barres.

Il est important de sécuriser correctement le chargement.

Les planches de surf doivent être installées l'une sur l'autre. **Une sangle non élastique doit être fixée aux extrémités pour résister aux efforts aérodynamiques.**

Le fabricant décline toute responsabilité en cas de non respect de la notice de montage et/ou en cas d'une mauvaise utilisation des barres de portage.

Le non respect de cette notice d'utilisation pourrait entraîner des accidents qui engageraient votre entière responsabilité.

En cas de perte de composants (boulons, ...) ou de détérioration d'un élément, vous ne pouvez plus vous servir des barres tant que les pièces défectueuses ou perdues n'auront pas été remplacées

E INSTRUCCIONES DE USO DE LOS PORTATODOS UNIVERSALES CONFORME A LAS NORMAS DIN 75301 Y CONTRASEÑADOS CON LA MARCA GS.

-Efectuado el montaje del portatodo, después de unos kilómetros, verificar que todos los tornillos sigan bien fijados.

-Será necesario verificar, periódicamente y en función de tipo de carretera, las fijaciones de todos los tornillos.

-Atención: la estabilidad del automóvil con el montaje del portatodo puede sufrir algunos cambios. en curvas, mientras el frenado y si hay ráfagas de viento. Por eso, se recomienda conducir y girar a velocidad moderada y evitar los virajes bruscos, frenazos y aceleraciones.

-Por razones de seguridad y ahorro de combustible, se sugiere desmontar el portatodo cuando no sea necesario su uso.

IMPORTANTE: peso máximo: 50 Kg repartidos entre las dos barras.

Atención: verifiquen en el manual de instrucciones de su automóvil la capacidad máxima permitida.

P INSTRUÇÕES DE USO DAS BARRAS PORTA BAGAGENS CONFORME A NORMA DIN 75301 E A MARCA "GS".

- Depois de as barras porta bagagens estarem montadas, verificar após alguns quilómetros se o sistema de aperto das barras se encontra fixo.

- Deverá ser efectuada uma verificação periódica ao sistema de aperto das barras.

- Tensão: A estabilidade do automóvel poderá alterar com as barras porta bagagens montadas: em curvas, em caso de vento lateral e travagens.

Por isto, recomendá-se uma condução com velocidade moderada e deverá evitar-se as mudanças de direcção bruscas, travagens e acelerações.

- Por razões de segurança e economia de combustível, sugere-se a desmontagem das barras porta bagagens quando não é necessário o seu uso.

- **IMPORTANTE:** Peso Máximo: 50 Kgs repartidos uniformemente sobre as duas barras.

- Atenção: Deverá ser verificado no manual de instruções do automóvel a capacidade máxima permitida.

PL DODATKOWA INSTRUKCJA MONTAŻU BAGAŻNIKA:

1. Po zakończeniu montażu i po przejechaniu paru nastu kilometrów sprawdzić mocowanie śrub.

2. Konieczne jest od czasu do czasu sprawdzenie wszystkich śrub.

- Uwaga: stabilność pojazdu z zamontowanym bagażnikiem zmienia się, dlatego należy uważać na zakrętach, podczas hamowania i podczas silnych podmuchów wiatru.

Zaloga się stosowanie umiarkowanych prędkości, ostrożność na zakrętach oraz unikanie gwałtownych przyspieszeń i hamowań.

- Dla oszczędności benzyny i bezpieczeństwa zaleca się zdejmie bagażnika w przypadku nie używania.

- Uwaga: Maksymalne obciążenie 50 kg rozłożone proporcjonalnie.

- Uwaga: Sprawdzić w instrukcji obsługi waszego samochodu, maksymalne obciążenie dopuszczalne dla konstrukcji waszego pojazdu.

Distribué par:

FEU VERT - 69130 ECULLY - France

FEU VERT IBERICA - 28027 MADRID - España

FEU VERT POLSKA - 02-785 WARSZAWA - Polska

CONTACT
604207

(F) INSTRUCTIONS DE MONTAGE (E) INSTRUCCIONES PARA SU MONTAJE
(P) INSTRUÇÕES DE MONTAGEM (PL) INSTRUKCJA MONTAŻU.

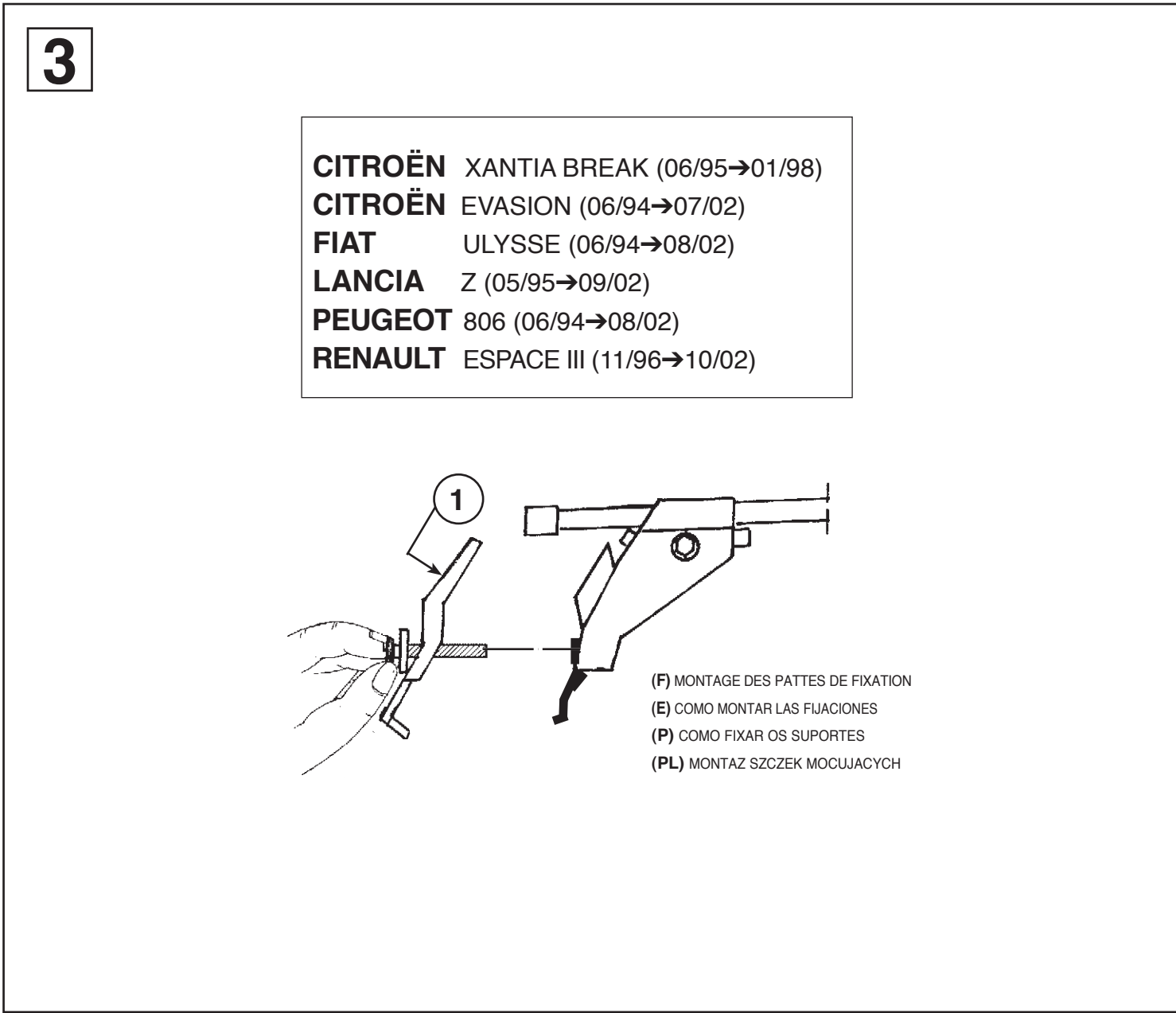
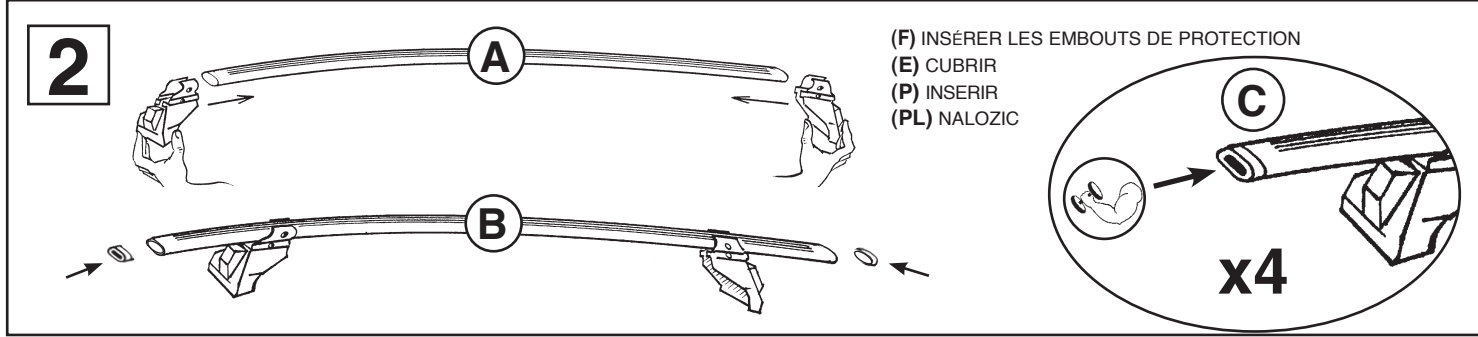
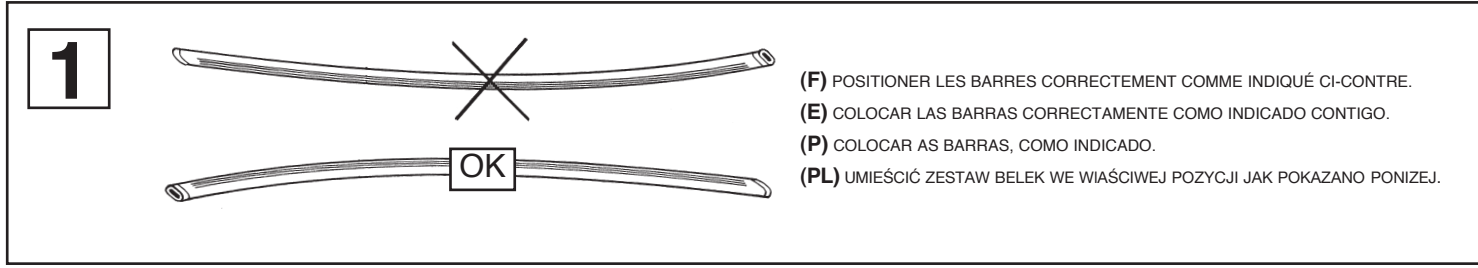

4

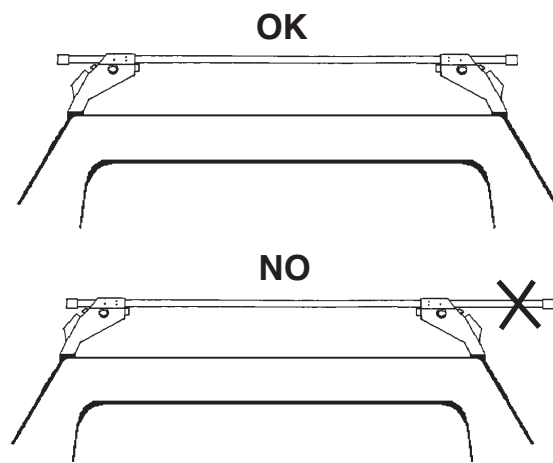

- (F) CENTRER LES BARRES DE PORTAGE SUR LE PAVILLON
- (E) CENTRAR LAS BARRAS PORTAEQUIPAJE SOBRE EL TECHO
- (P) CENTRAR AS BARRAS DE TEJADILHO
- (PL) WYSRODKOWAC BAGAŻNIK NA DACHU

5

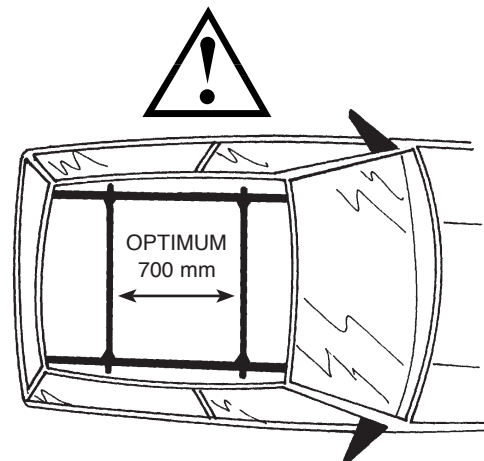

6

- (F) VOITURES AVEC REPERES DE FIXATION PREVUS PAR LE CONSTRUCTEUR
- (E) MODELOS CON PREDISPOSICION DEL FABRICANTE
- (P) VIATURAS COM PONTOS DE FIXAÇÃO DO CONSTRUTOR PRÉ-EXISTENTES
- (PL) SAMOCHODY Z PRZEWIDZIANYMI PUNKTAMI UMOCOWANIA

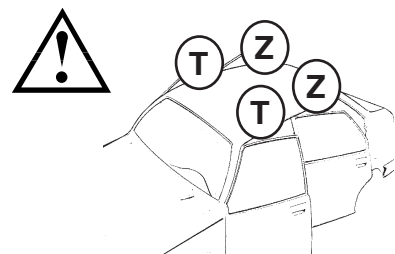

“À TROUVER SUR LE CONTOUR DE LA PORTE”

“INFORMATION A RECHERCHER DANS LE MANUEL D’UTILISATION DU VEHICULE”

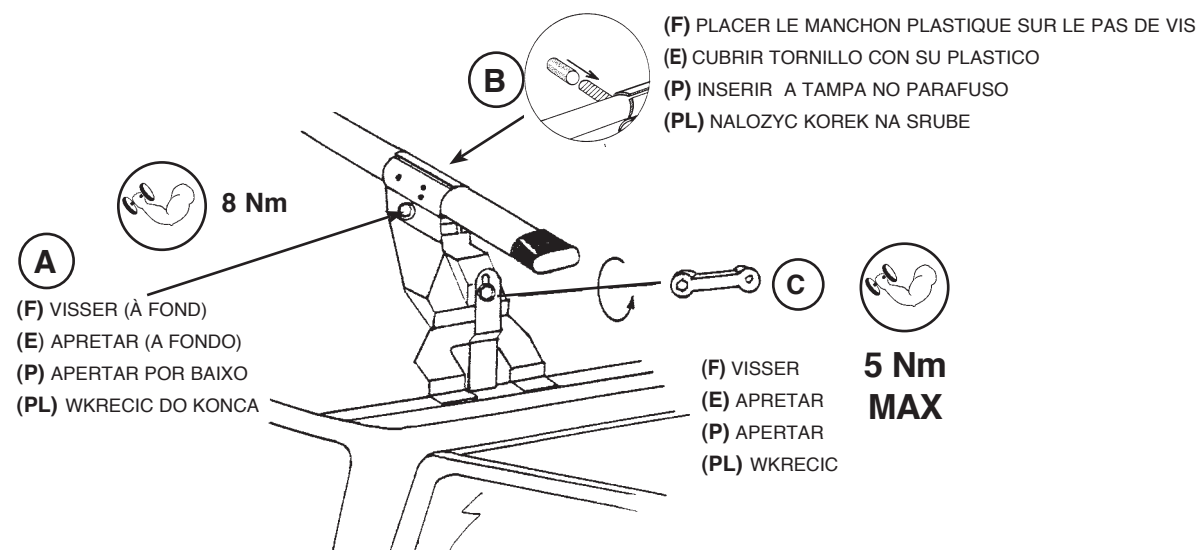

- (F) VISSER (À FOND)
- (E) APRETAR (A FONDO)
- (P) APERTAR POR BAIXO
- (PL) WKRECIC DO KONCA

- (F) PLACER LE MANCHON PLASTIQUE SUR LE PAS DE VIS
- (E) CUBRIR TORNILLO CON SU PLASTICO
- (P) INSERIR A TAMPA NO PARAFUSO
- (PL) NALOZYC KOREK NA SRUBE

- (F) VISSER
 - (E) APRETAR
 - (P) APERTAR
 - (PL) WKRECIC
- 5 Nm MAX**

